



Ecología para Niños

Alfredo Sfeir-Younis
Dzambing Cho Tab Khen

*Este libro se lo dedico a María Jesús y
María Anastasia, mis nietas.*

*Sería un privilegio inmenso que ellas
se sentaran a colorearlo.*

*Gratitud infinita a la Divinidad, que a
través de los colores y las imágenes,
creará el espacio para transformar
la consciencia de una generación
que merece y tiene el derecho a un
medioambiente limpio.*



Nuestros pueblos originarios

¿Quiénes habitaban nuestro país antes del descubrimiento de las Américas?
¿Conoces a alguna persona que provenga de los pueblos originarios?
¿Eres tú de algún pueblo originario?
¿Cuál de ellos?

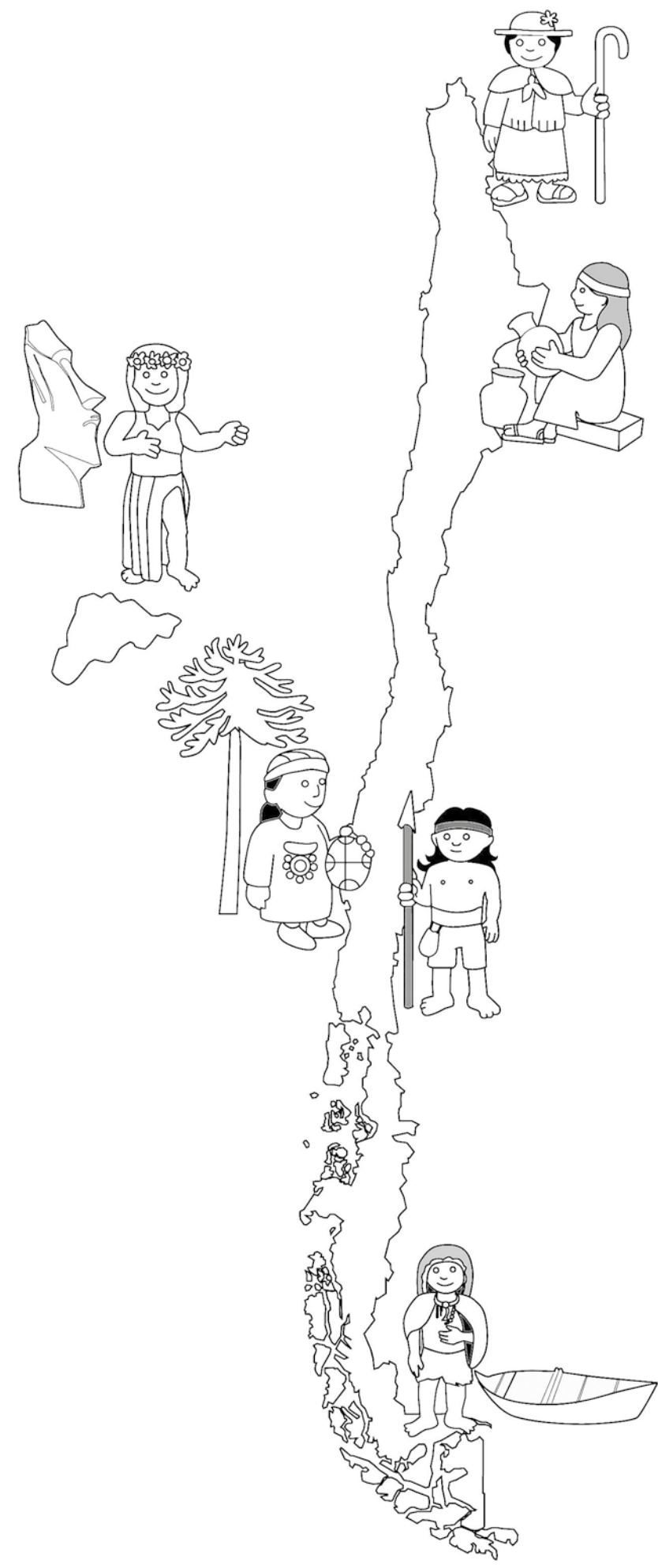

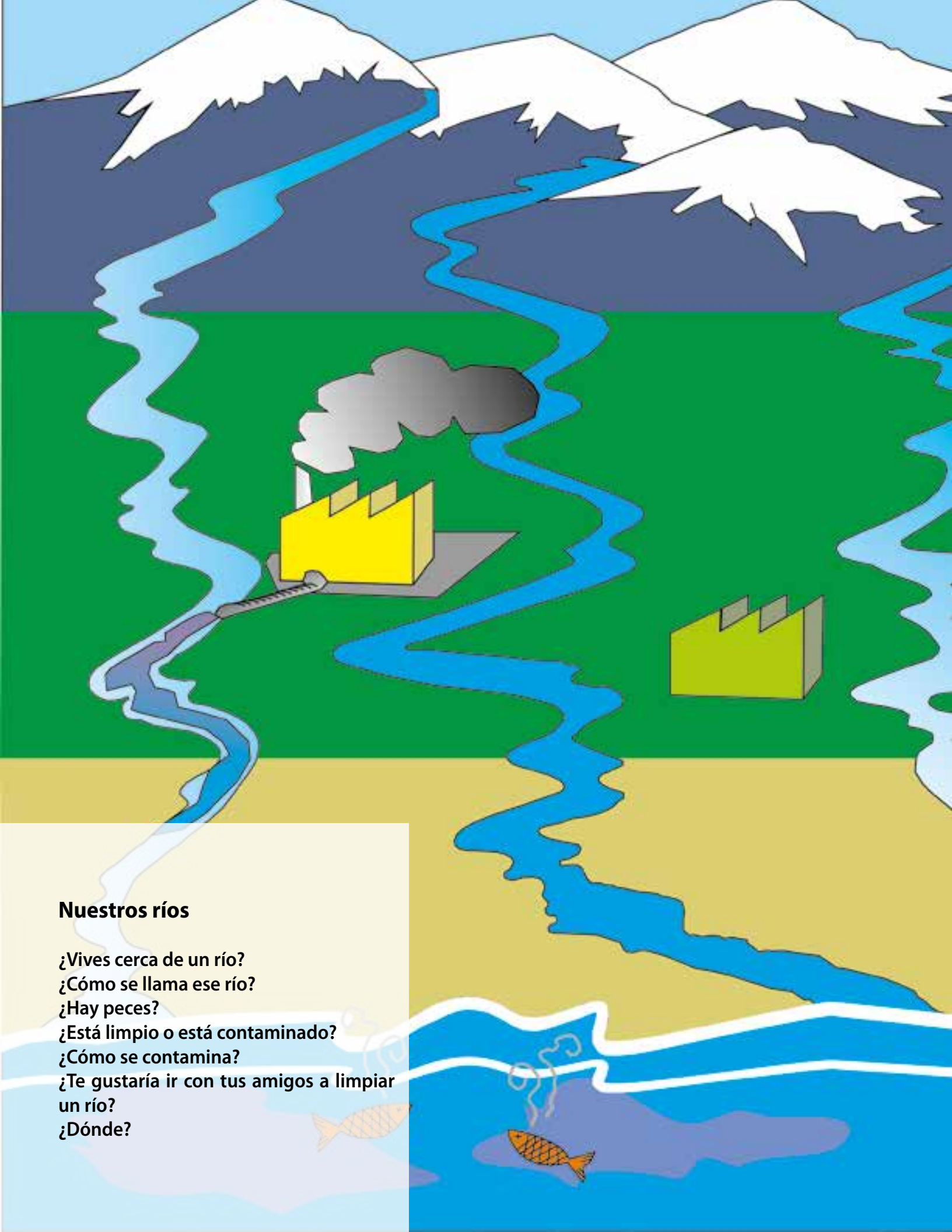

Nuestros ríos

- ¿Vives cerca de un río?
- ¿Cómo se llama ese río?
- ¿Hay peces?
- ¿Está limpio o está contaminado?
- ¿Cómo se contamina?
- ¿Te gustaría ir con tus amigos a limpiar un río?
- ¿Dónde?

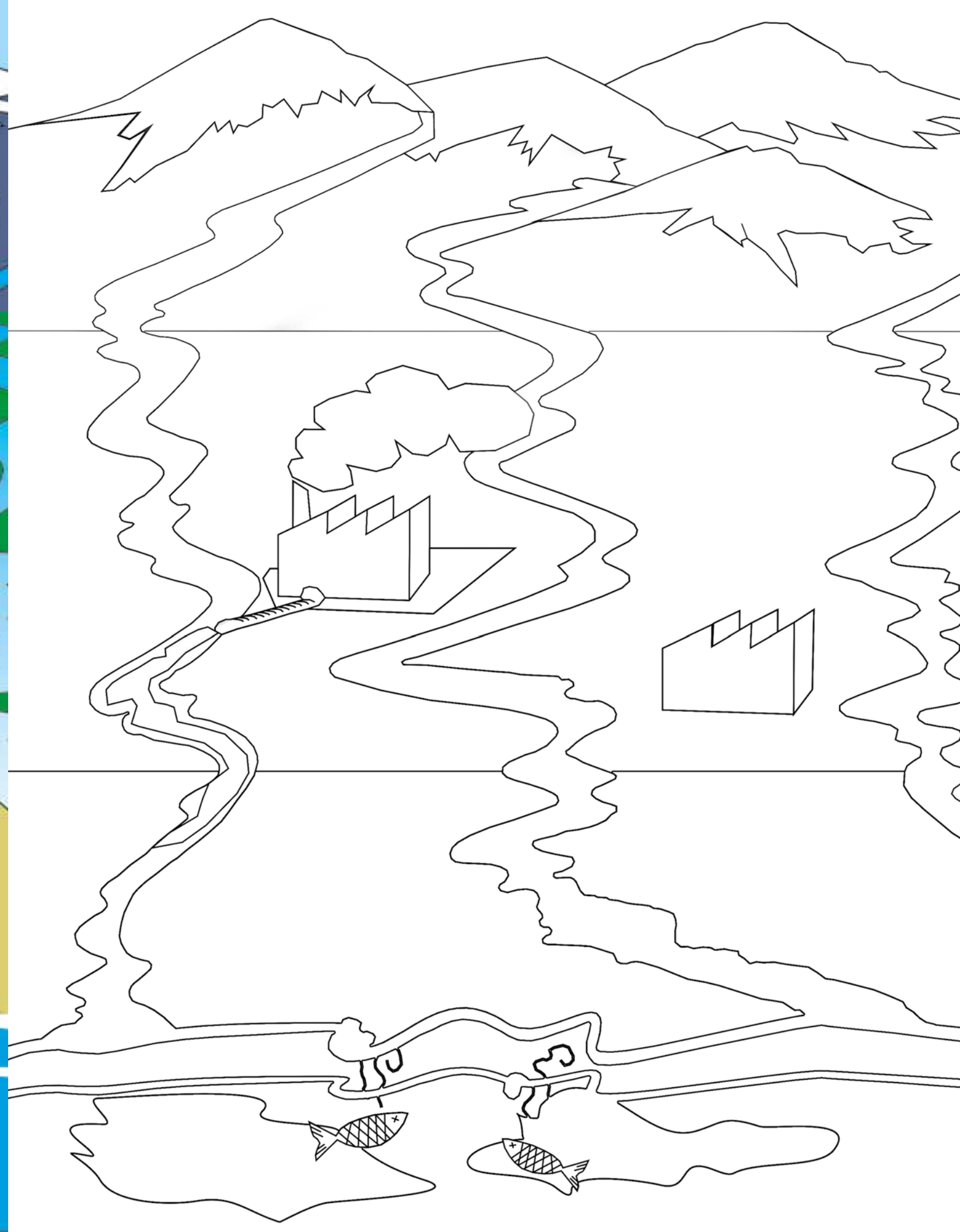



Nuestros océanos

- ¿Cómo se llama el océano que baña nuestras playas?
- ¿Cuántos kilómetros de playas tenemos en Chile?
- ¿Vives cerca de una playa?
- ¿Quiénes habitan en el mar?
- ¿Puedes nombrar tres especies que vivan en el mar?



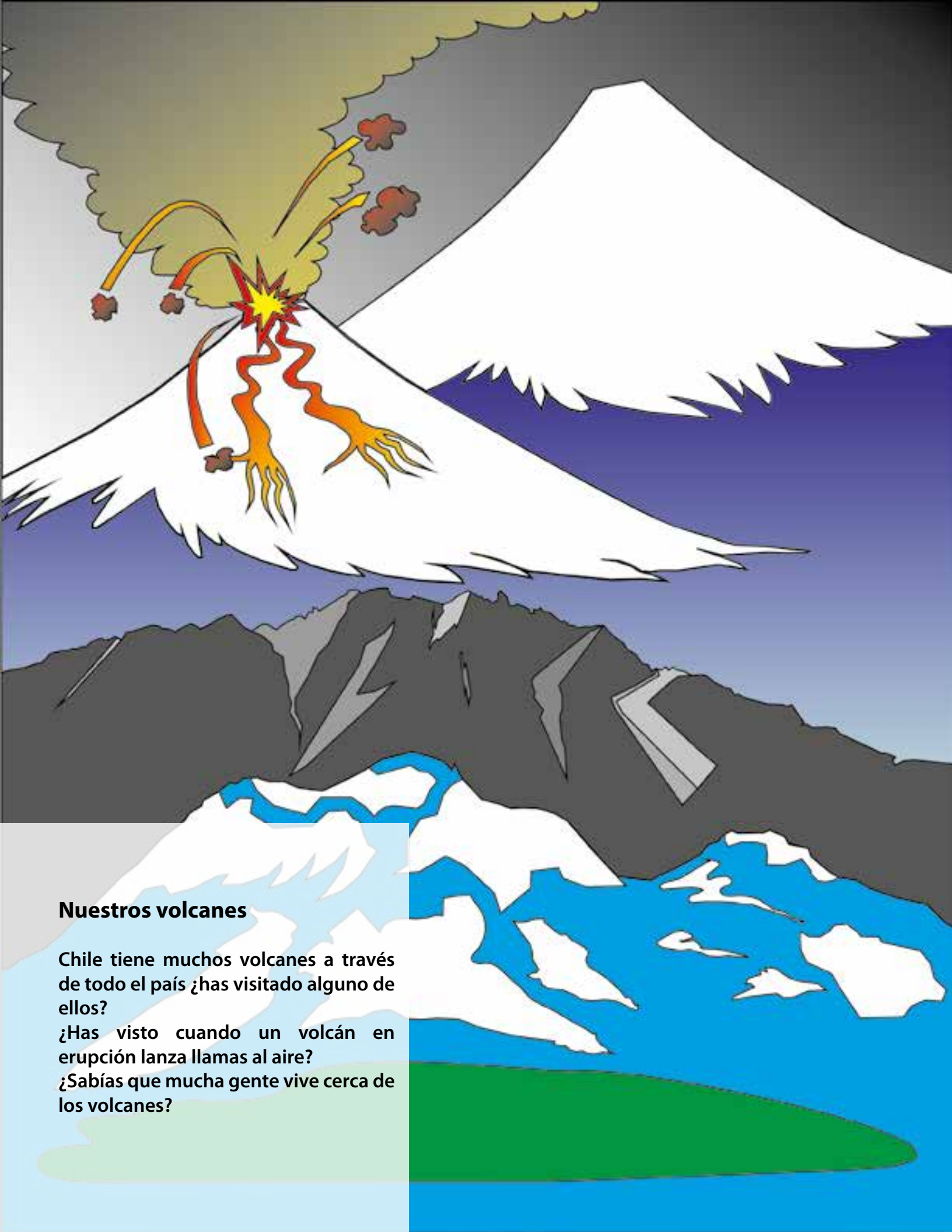

Nuestros volcanes

Chile tiene muchos volcanes a través de todo el país ¿has visitado alguno de ellos?

¿Has visto cuando un volcán en erupción lanza llamas al aire?

¿Sabías que mucha gente vive cerca de los volcanes?

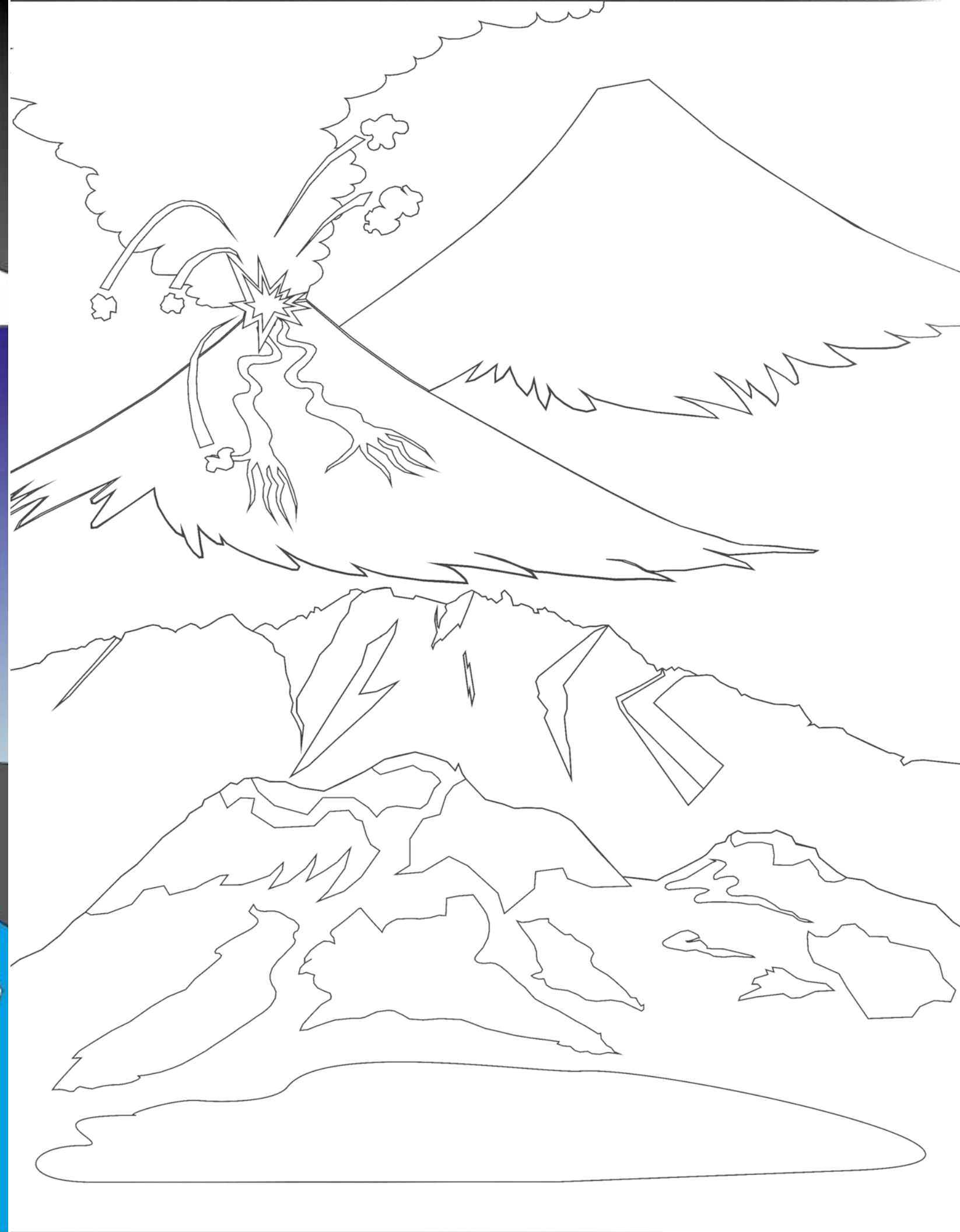

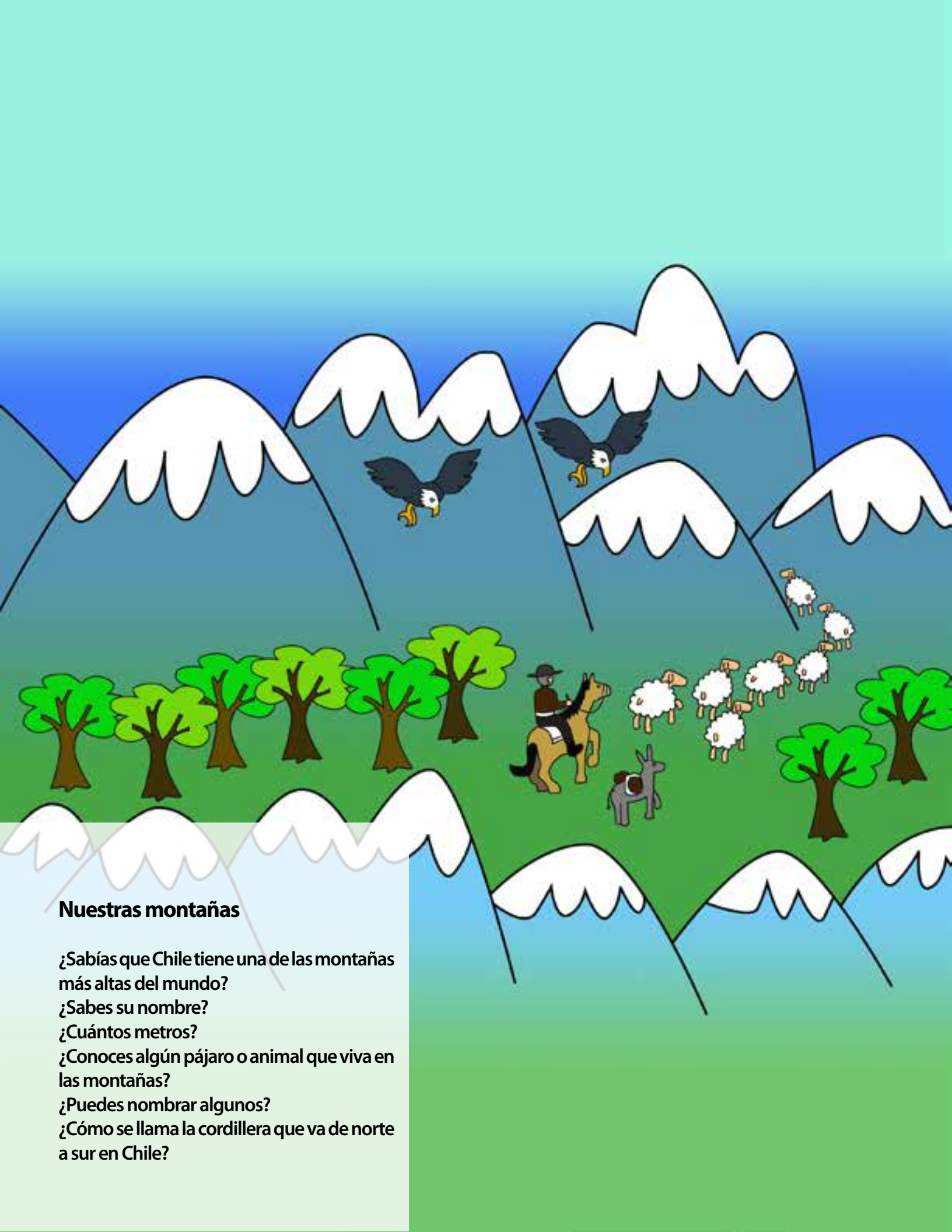

Nuestras montañas

- ¿Sabías que Chile tiene una de las montañas más altas del mundo?
- ¿Sabes su nombre?
- ¿Cuántos metros?
- ¿Conoces algún pájaro o animal que viva en las montañas?
- ¿Puedes nombrar algunos?
- ¿Cómo se llama la cordillera que va de norte a sur en Chile?



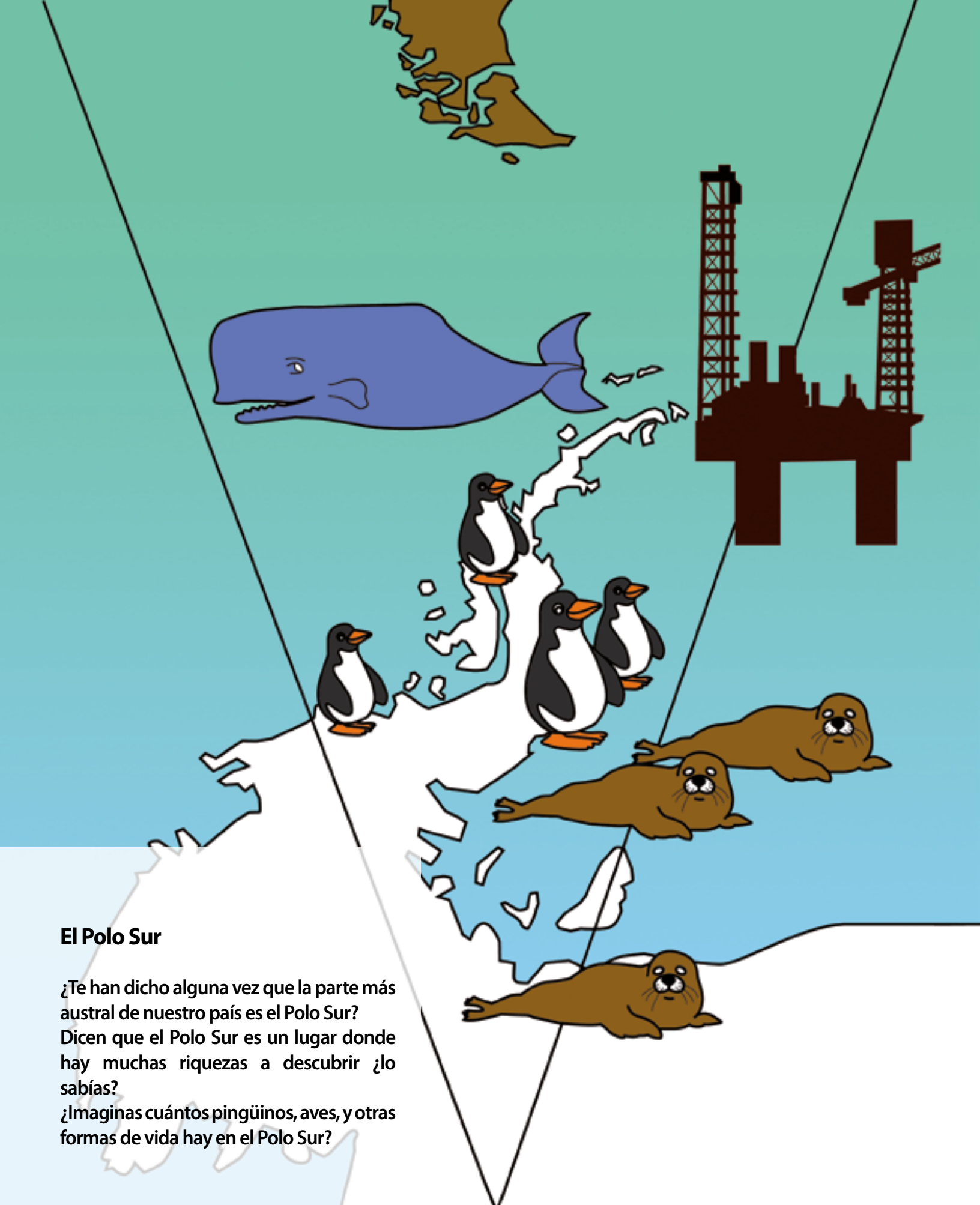

El Polo Sur

¿Te han dicho alguna vez que la parte más austral de nuestro país es el Polo Sur?
Dicen que el Polo Sur es un lugar donde hay muchas riquezas a descubrir ¿lo sabías?
¿Imaginas cuántos pingüinos, aves, y otras formas de vida hay en el Polo Sur?

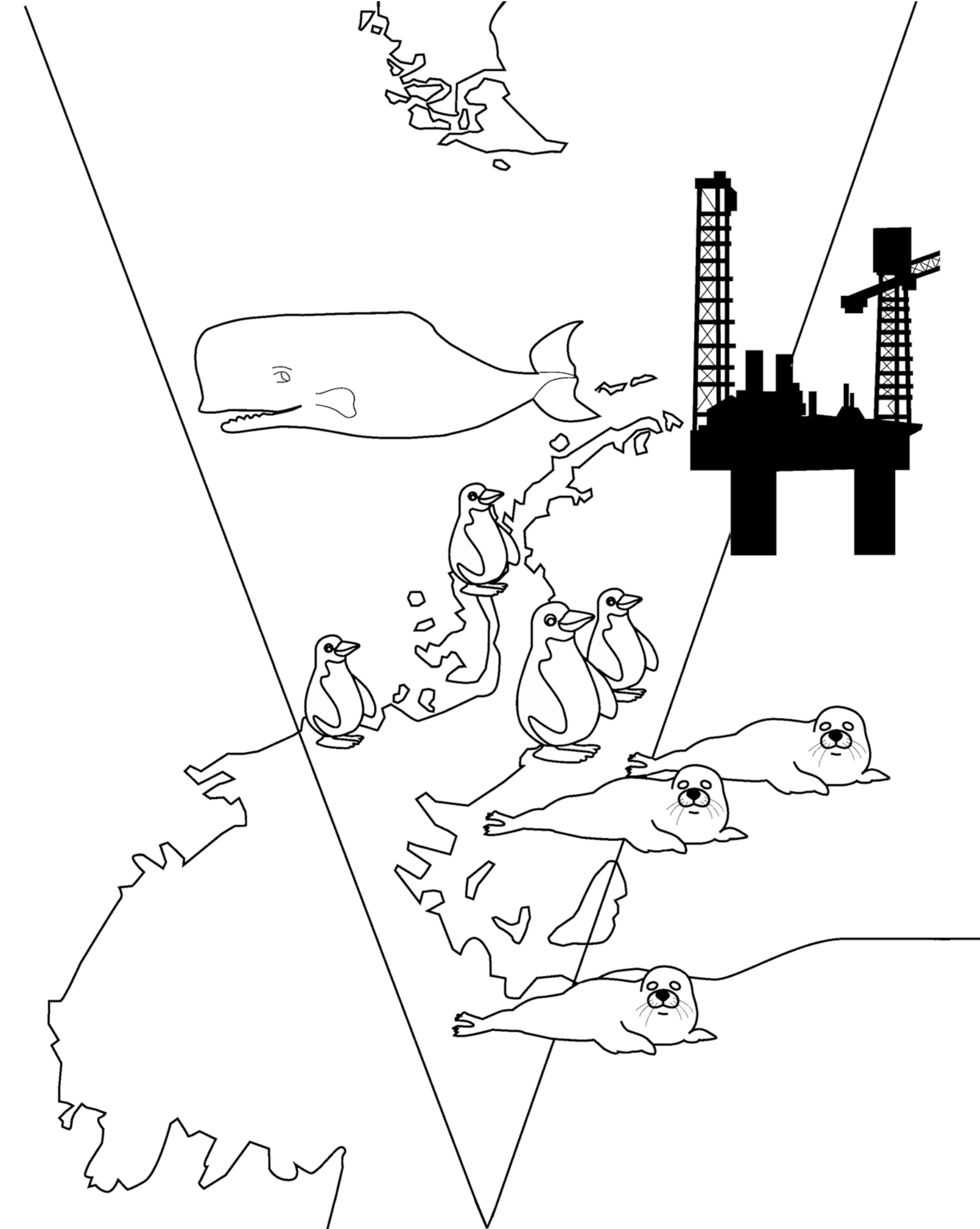



Animales Salvajes

De todos los animales salvajes a mí me gusta mucho el puma ¿cuál te gusta a ti?

Debemos cuidar a los animales, son nuestros amigos ¿qué te gustaría hacer por ellos?

Todos los animales tienen una tarea que hacer con nosotros en la tierra ¿las conoces?



Alimentos Sanos

¿Sabes lo que contienen tus alimentos?
¿Por qué no debemos usar exageradamente
productos químicos?
La agricultura orgánica es el futuro de
nuestra agricultura. ¿qué piensas tú?



El cóndor

¿Sabes tú cuál es nuestra ave nacional?
¿Has visto alguna vez un cóndor volando cerca de ti?
Dicen que van quedando muy pocos cóndores ¿qué los hace desaparecer?



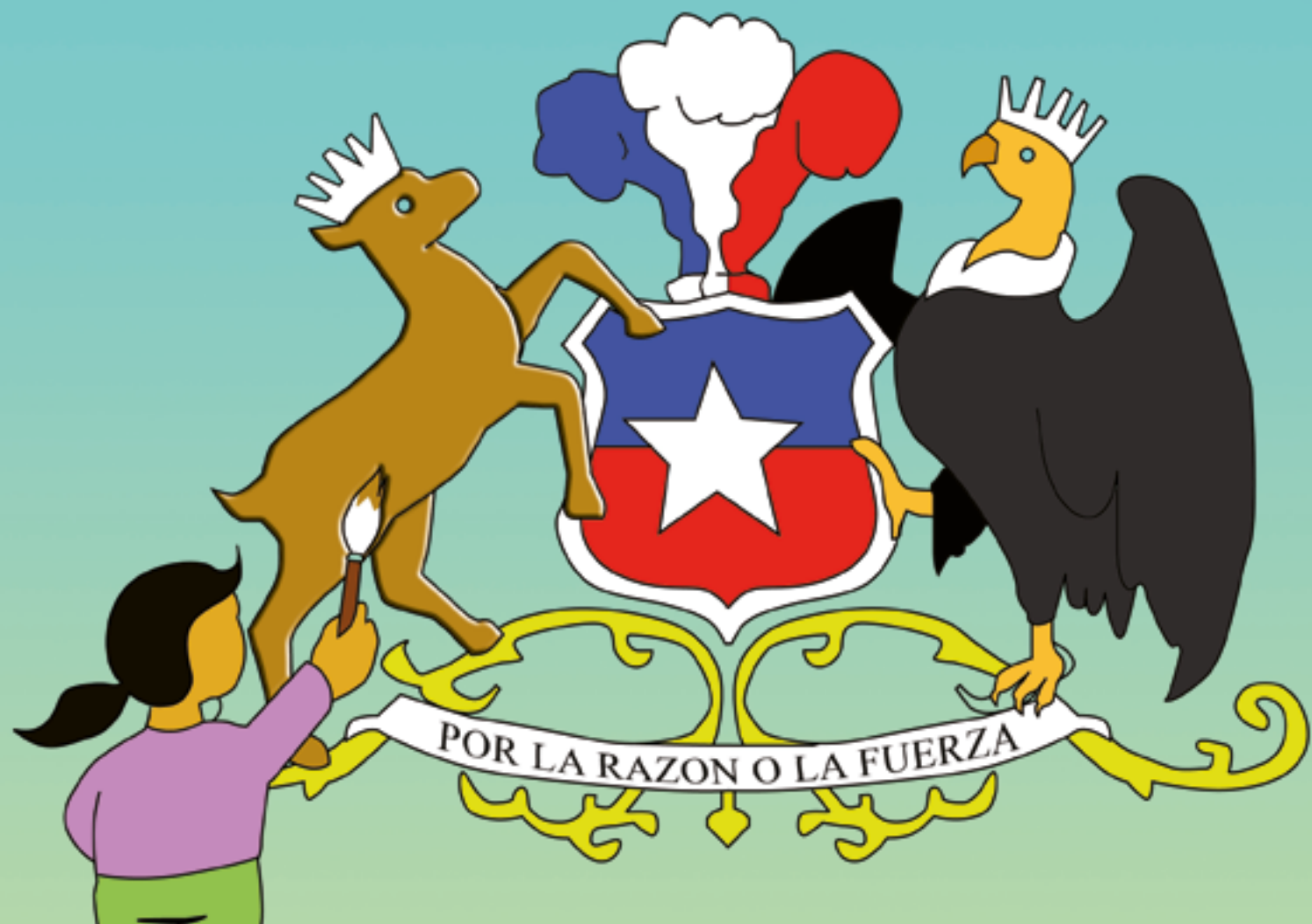

Nuestro escudo: el huemul

¿Has visto nuestro escudo de Chile y los seres que están allí?

Uno de ellos es el huemul ¿has tenido la oportunidad de ver uno?

¿No sé si sabes que muchos huemules están ya desapareciendo rápidamente?

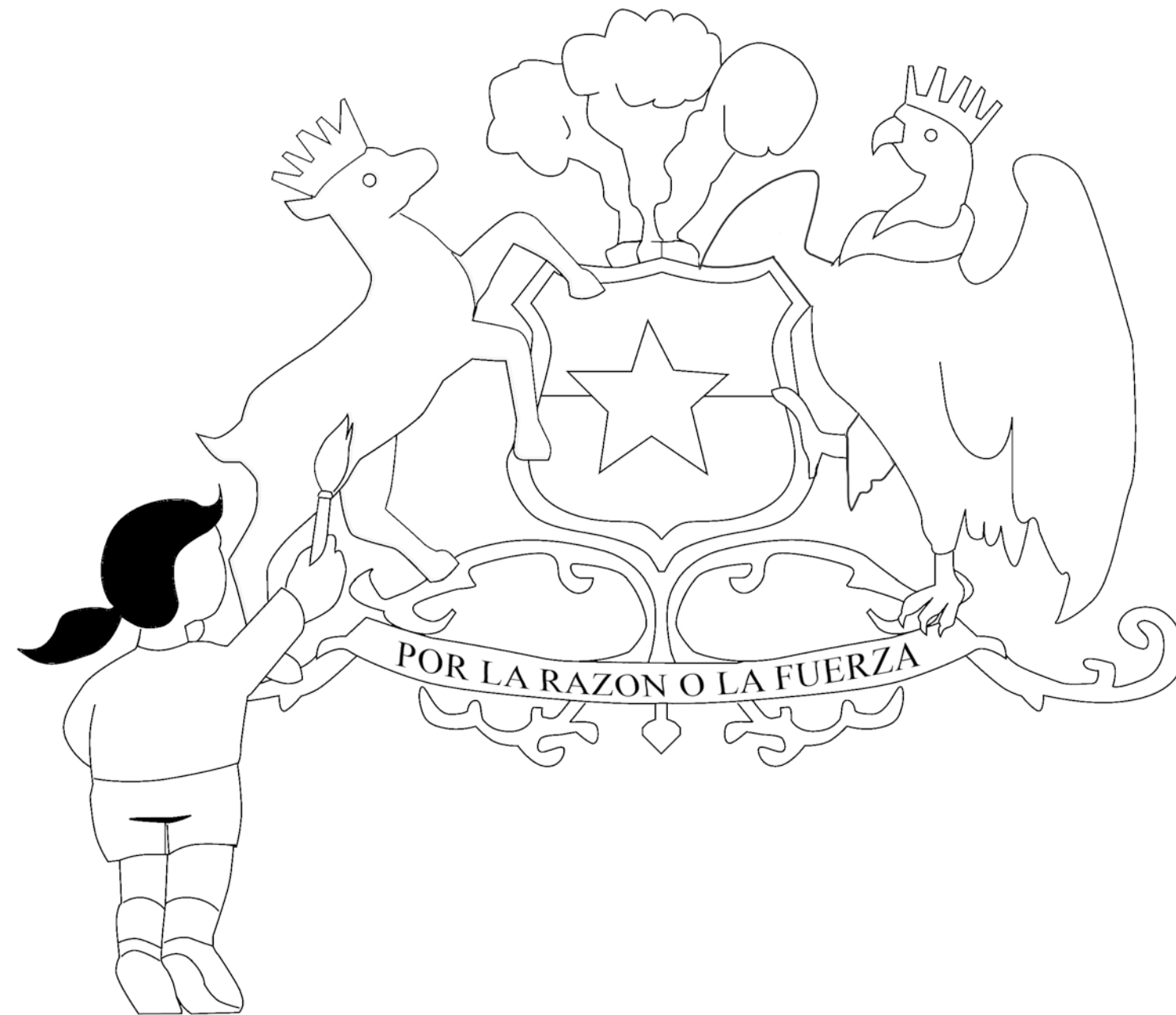

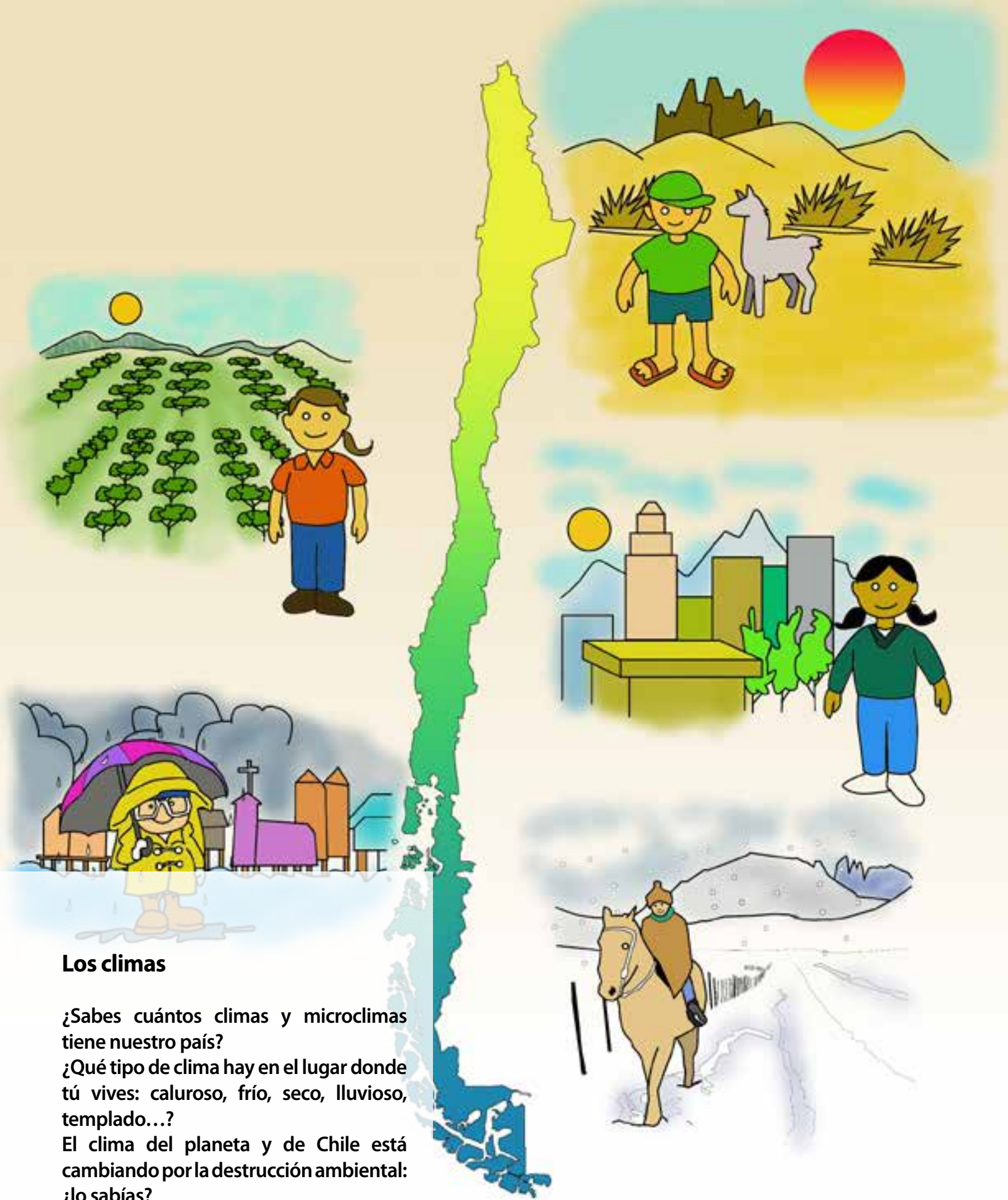

Los climas

¿Sabes cuántos climas y microclimas tiene nuestro país?
¿Qué tipo de clima hay en el lugar donde tú vives: caluroso, frío, seco, lluvioso, templado...?
El clima del planeta y de Chile está cambiando por la destrucción ambiental: ¿lo sabías?



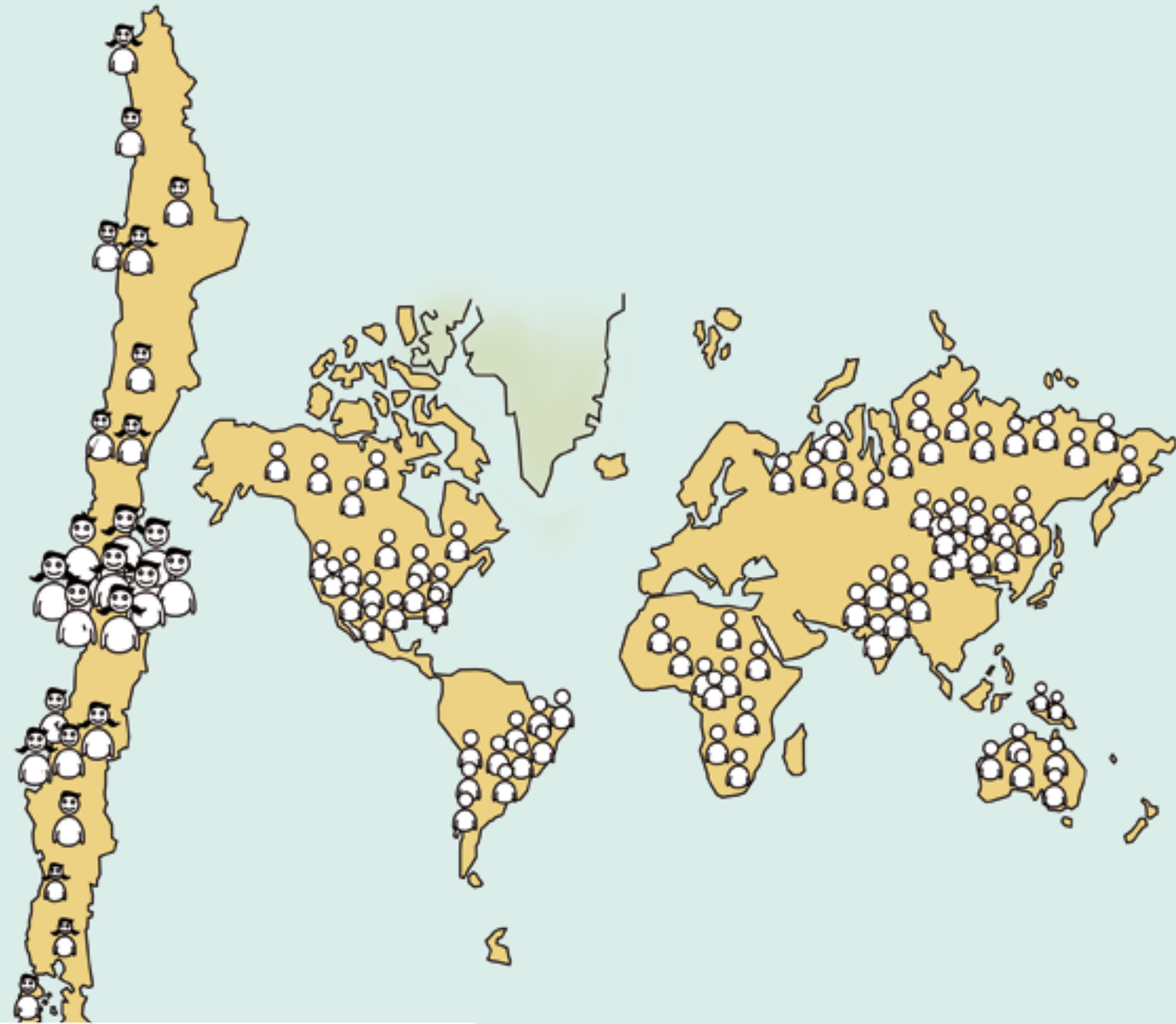

Demografía

¿Cuántos habitantes tiene nuestro planeta; cuántos tiene Chile?

¿Cuál es la ciudad chilena con más habitantes y cuál es la que tiene menos habitantes?

¿Sabes lo que significa el término "densidad demográfica": personas por kilómetro cuadrado?

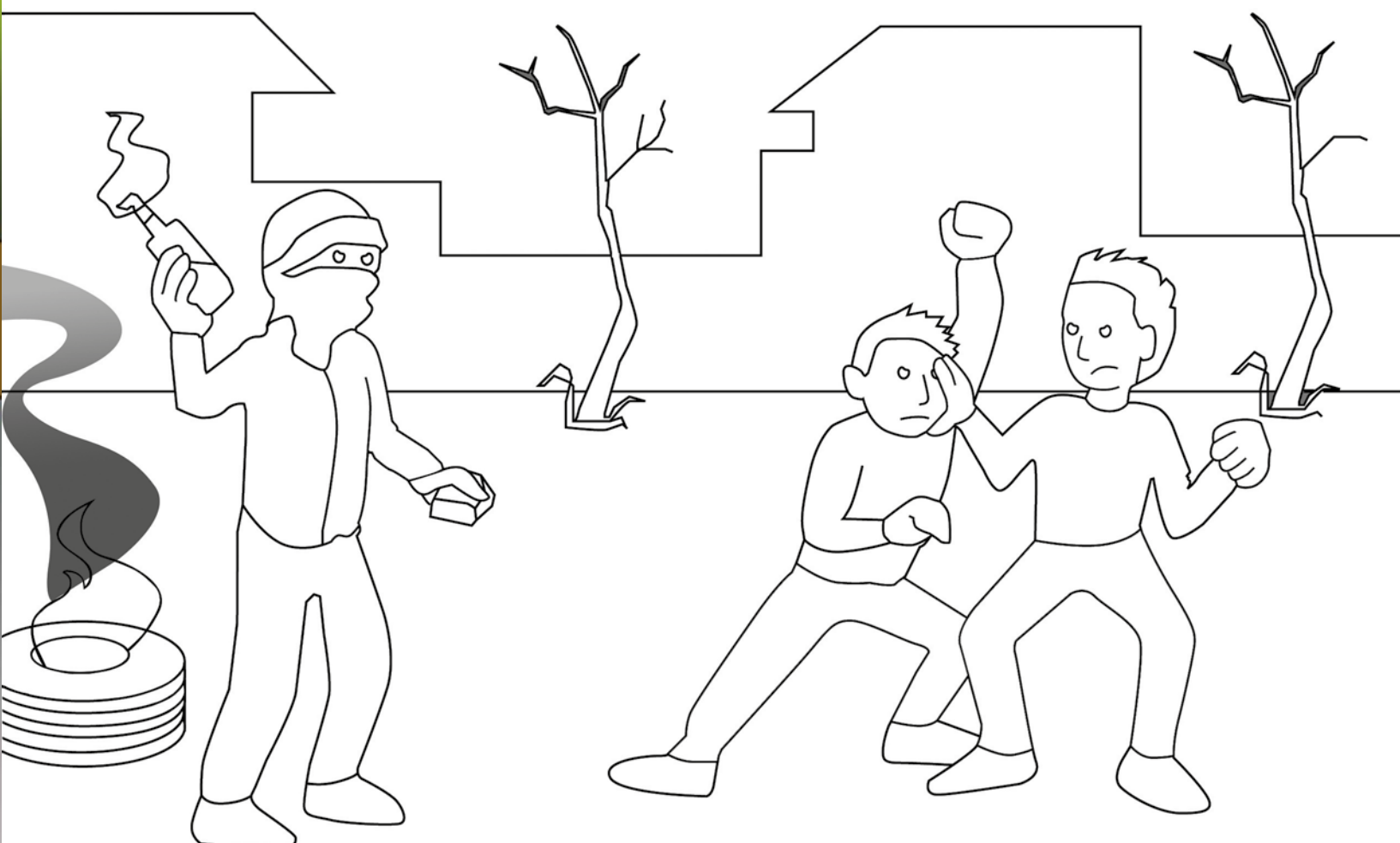
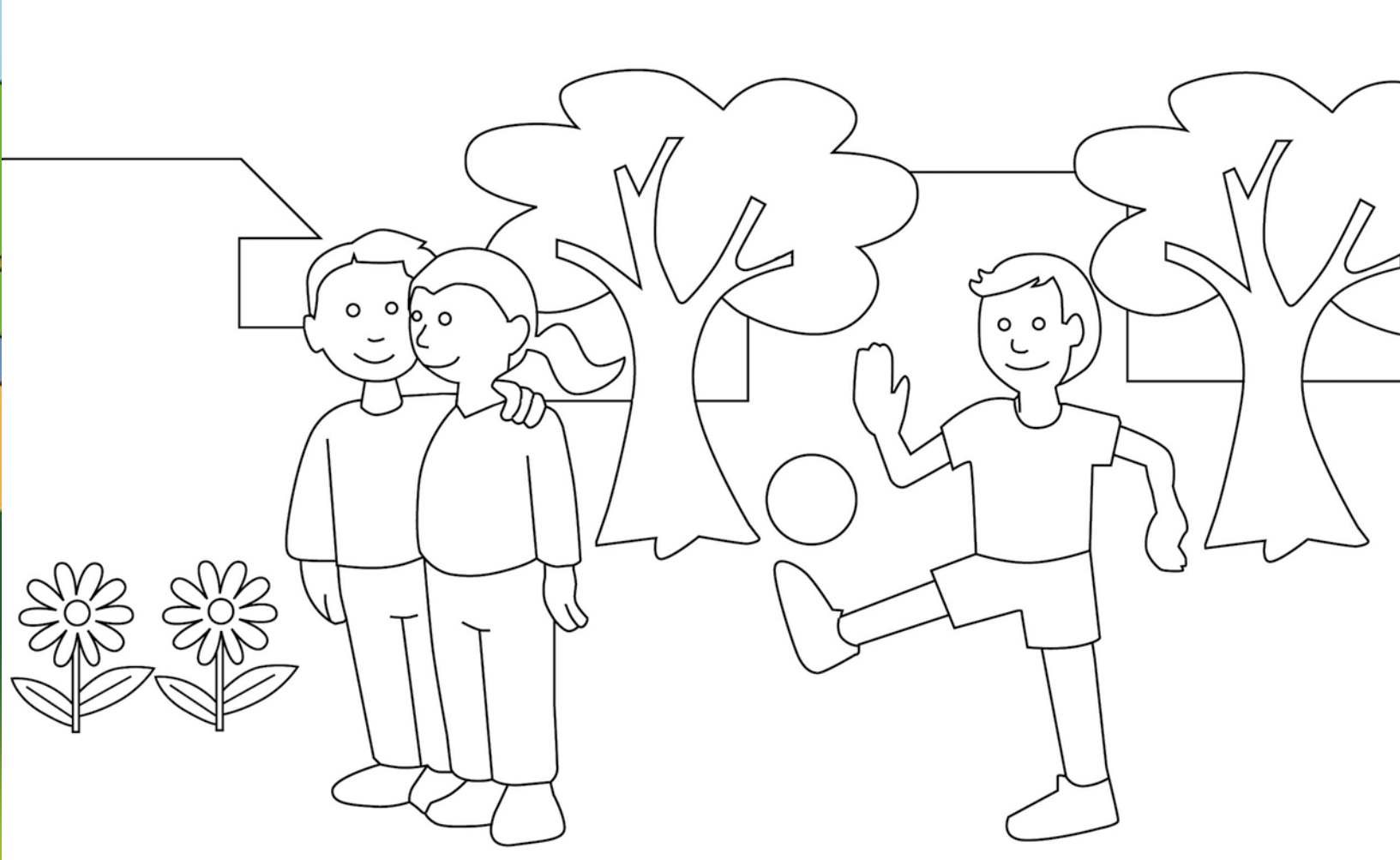
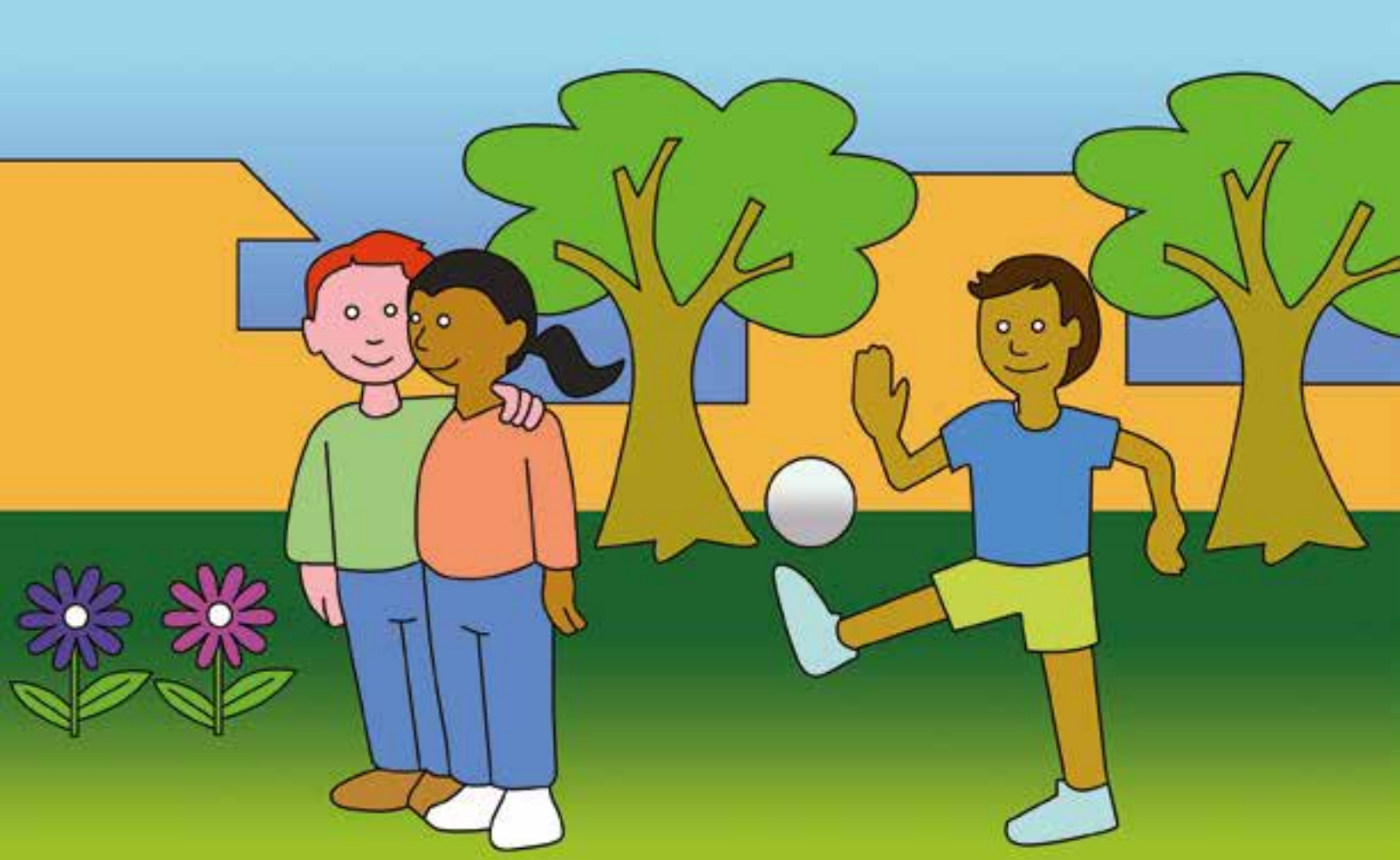

Violencia

A mí no me gusta la violencia de ningún tipo; ¿qué piensas tú de la violencia?
¿Por qué existe la violencia dentro de tu familia, en tu barrio o en tu ciudad?
¿Cómo debemos disminuir esta violencia y alcanzar una paz duradera?

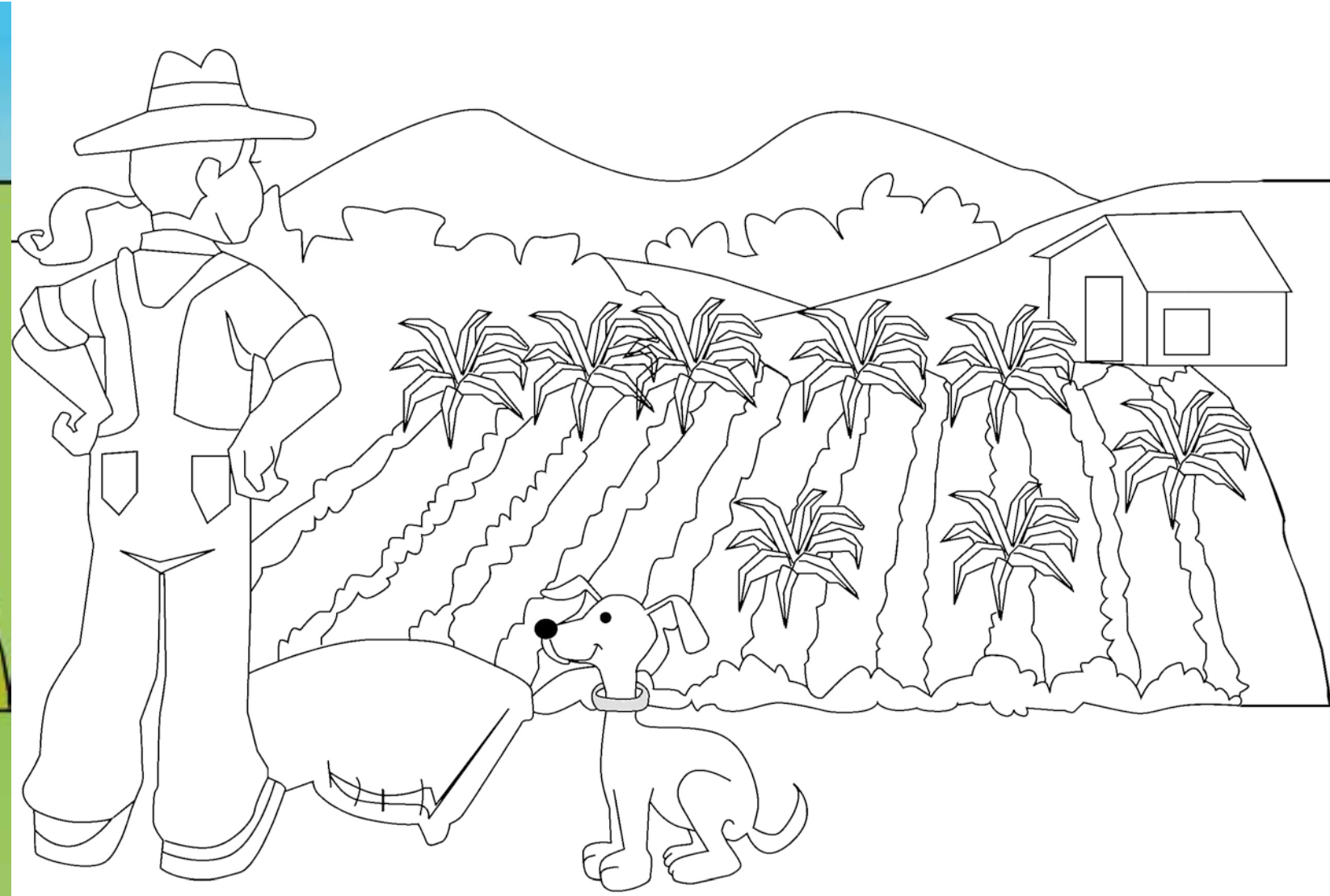

Estilos de vida

¿De qué manera vives tú: qué consumes, cuánto consumes, cuánto derrochas?
¿Sabías tú que no es posible consumir más de lo que existe en nuestro planeta?
¿De qué manera podemos proteger nuestra Madre Tierra?

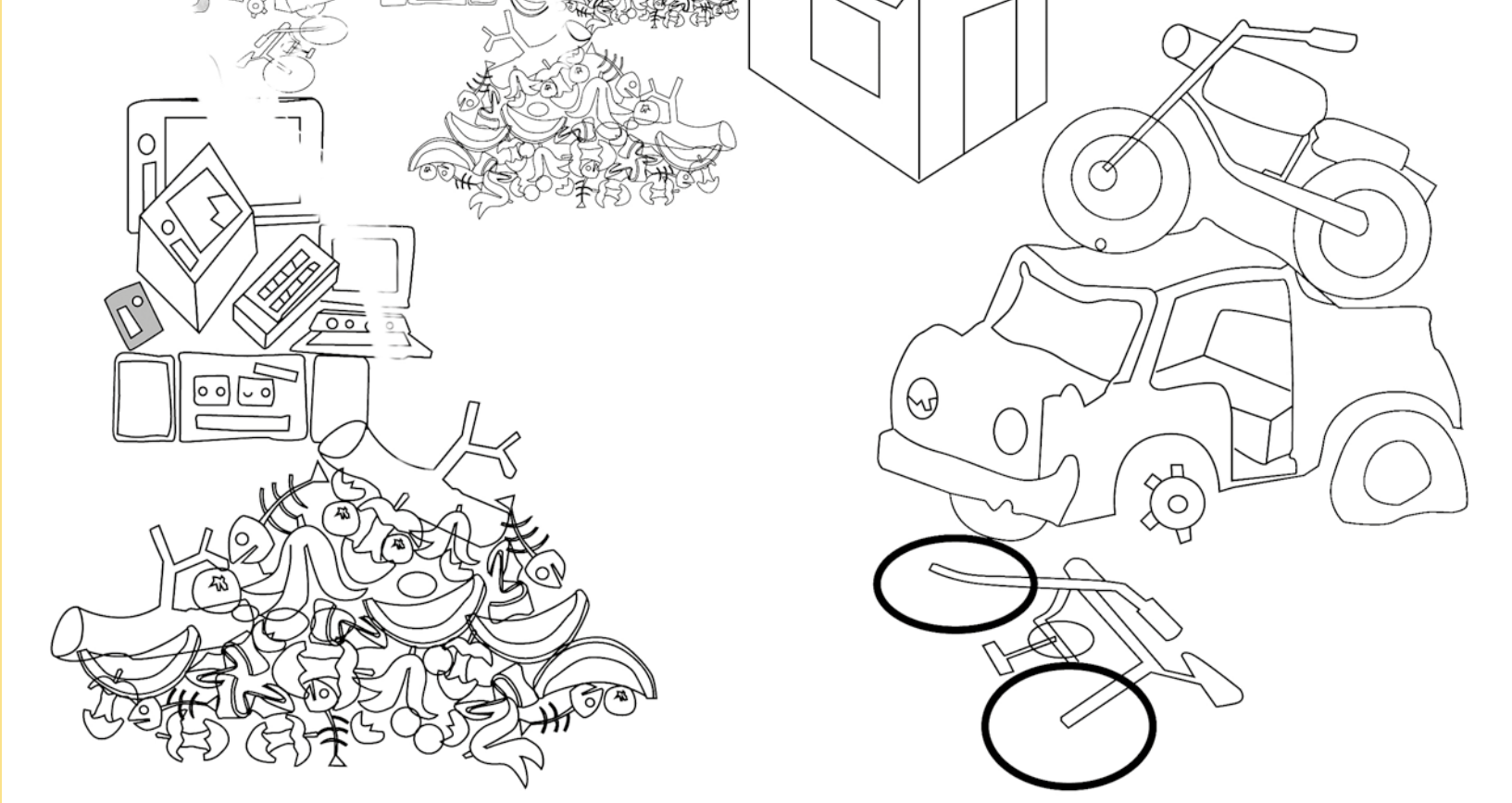
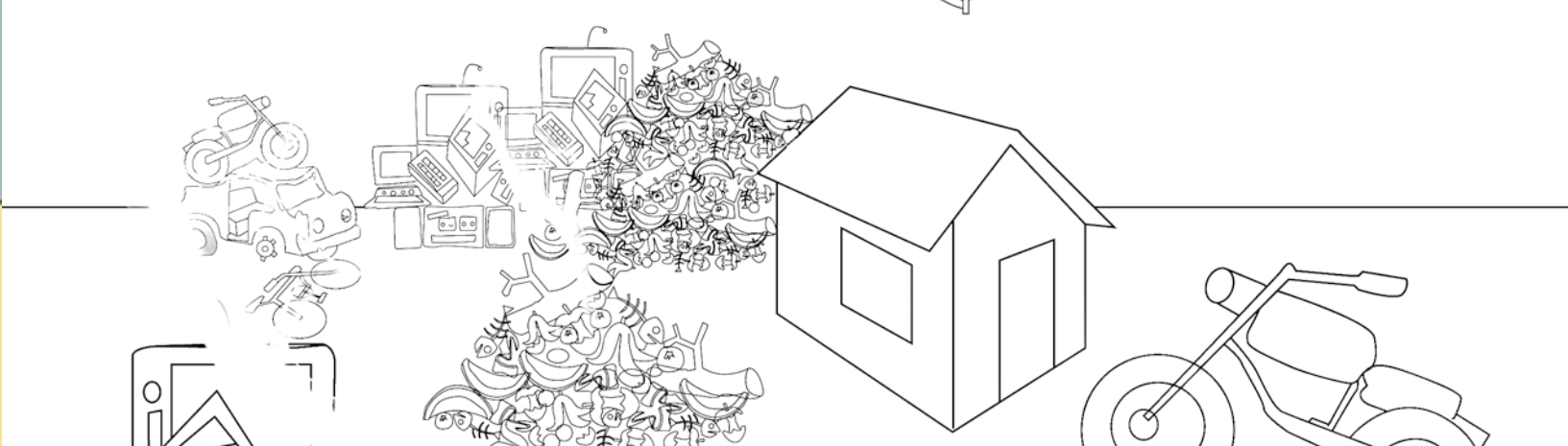

Reciclar, reusar, reducir toneladas de basura

Desde ahora en adelante te aprenderás la idea de las tres "R": reciclar, reusar y reducir.

¿Cuántas toneladas de residuos se generan cada año en tu barrio, en Chile, en el mundo?

¿Cómo debes tú reciclar las cosas que ya no te sirven; puedes reciclar 12 cosas antes de fin de año?

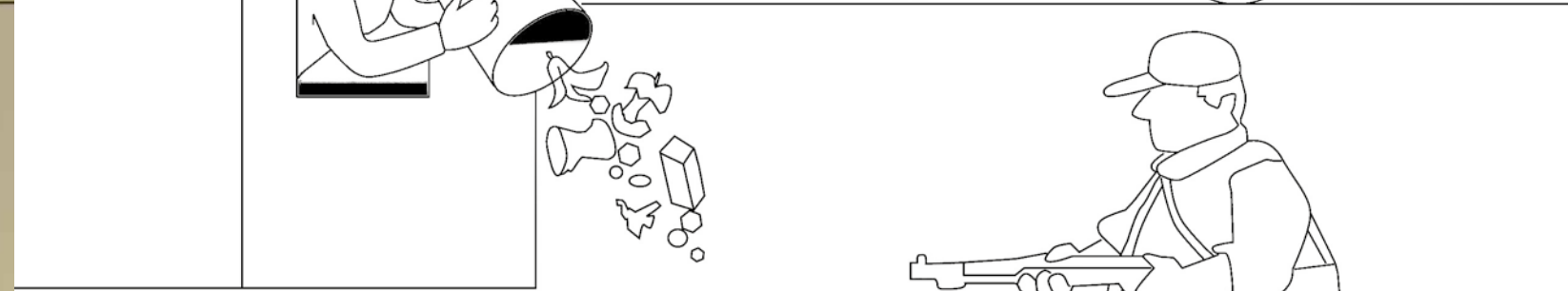

Seres humanos depredadores

¿Sabías que la única raza que es conscientemente depredadora es la raza humana?
¿Es necesario salir a matar animales, pájaros, ballenas, delfines o elefantes?
¿Quieres tú dedicarte a cuidar nuestros animales y pájaros: cómo lo harías?

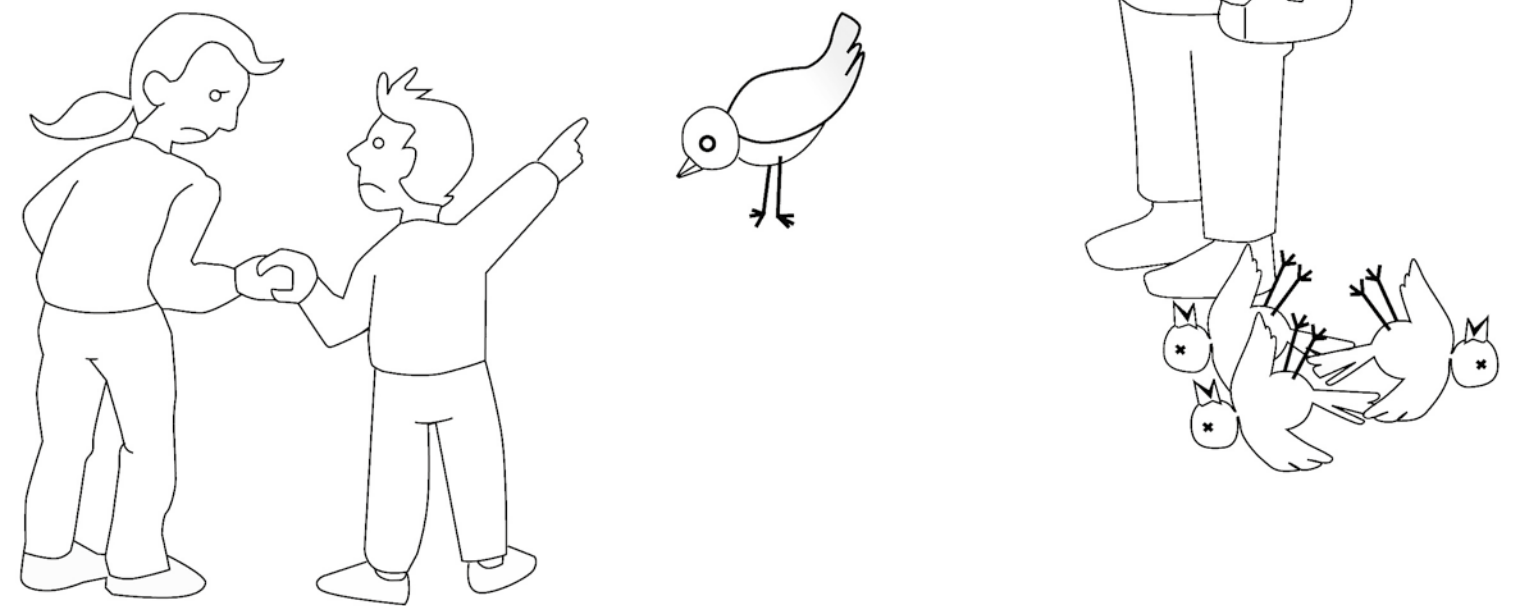
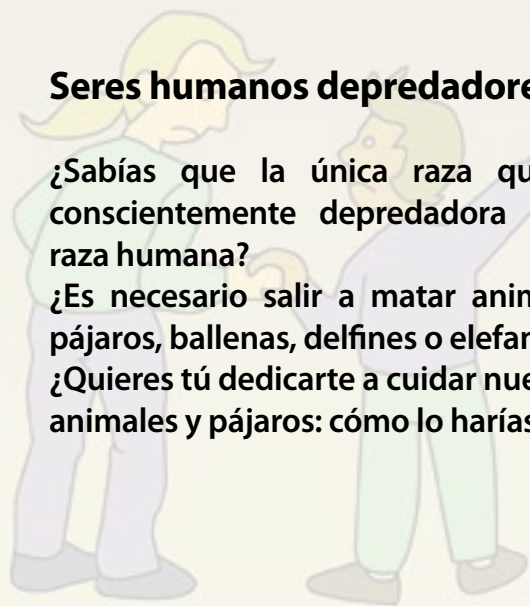



Uso del agua

Hoy tenemos una gran crisis de agua en nuestro país ¿lo sabías?
¿De cuántas maneras podrías ahorrar tú el agua mientras te lavas los dientes o te bañas?
¿Qué crees tú que va a pasar cuando no haya suficiente agua para todos en nuestro país?

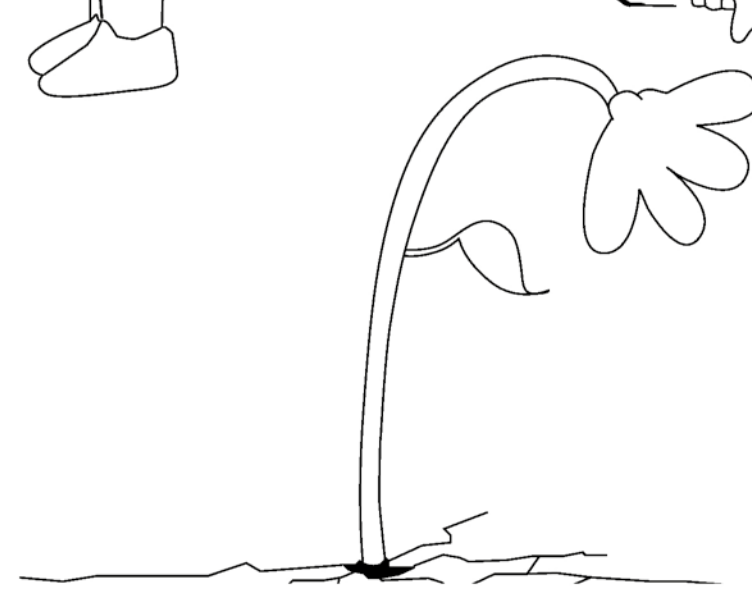

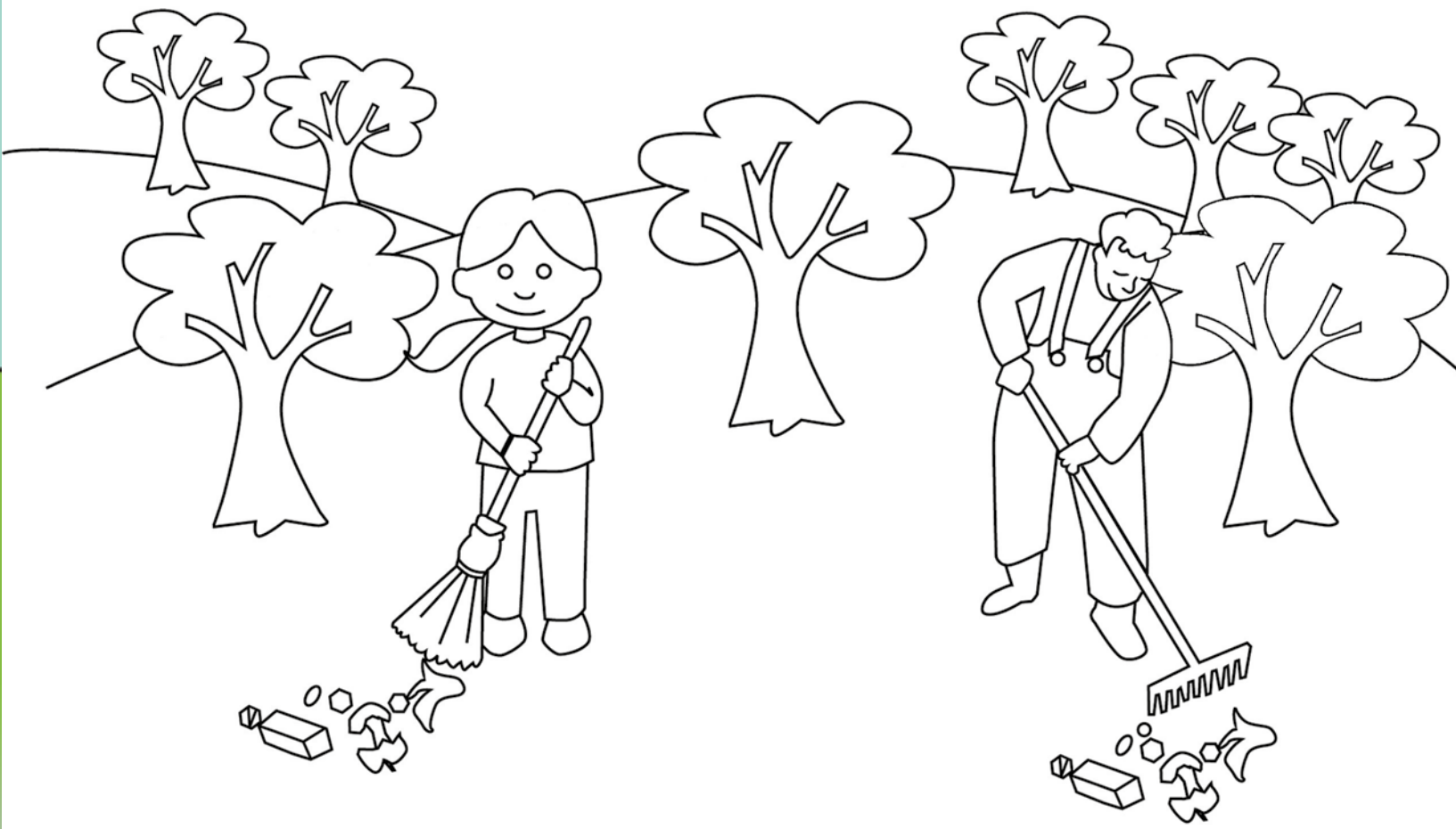

Limpieza

¿Estás consciente de que es muy importante vivir en un ambiente limpio y sano?
¿Cuántas veces a la semana recoges los papeles o tarros vacíos que encuentras en la vereda?
¿Por qué la industria contamina tanto el aire y el agua que son tan necesarios para vivir bien?

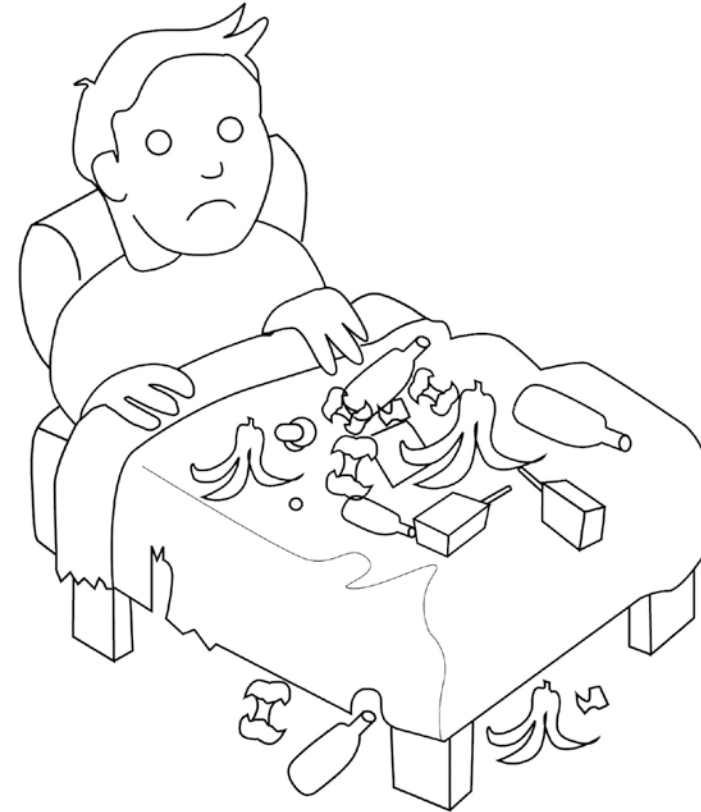
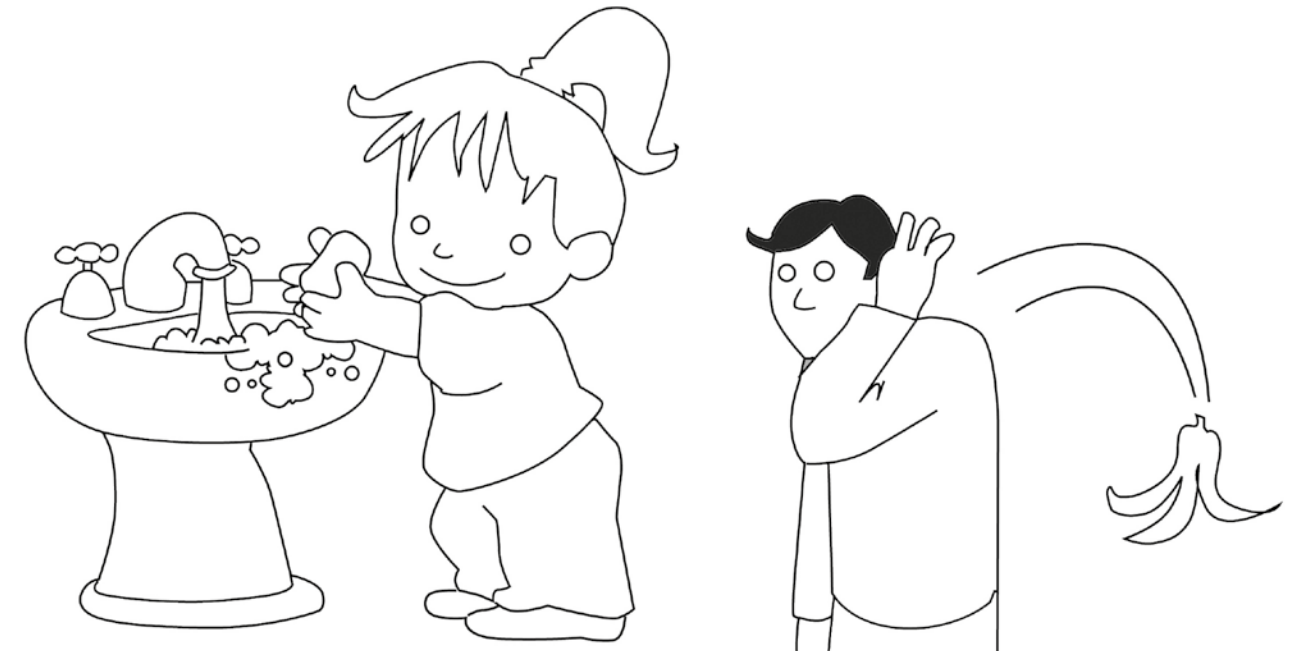
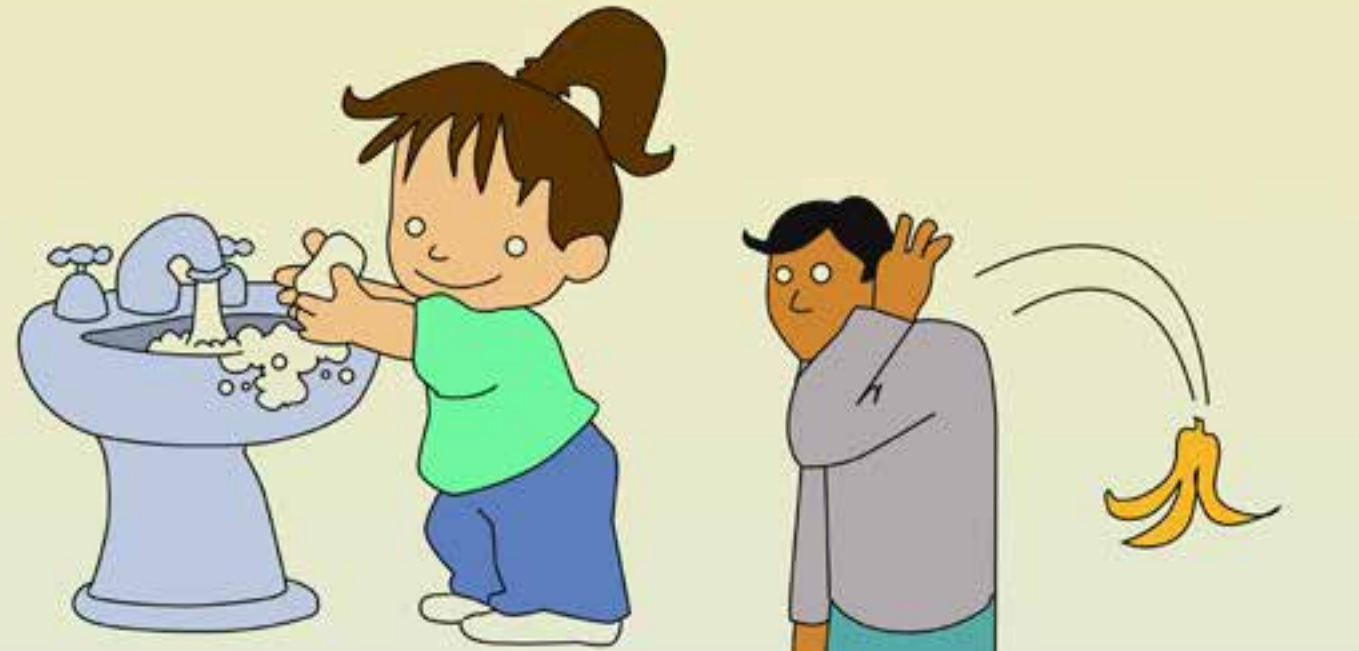

Hábitos

¿Tienes claro que mucha destrucción ecológica es el resultado de malos hábitos?

¿Por qué hay gente que baja el vidrio del auto y bota una cáscara de plátano en la calle?

¿Qué hábitos te gustaría cambiar a ti; podrías darme tres ejemplos concretos?

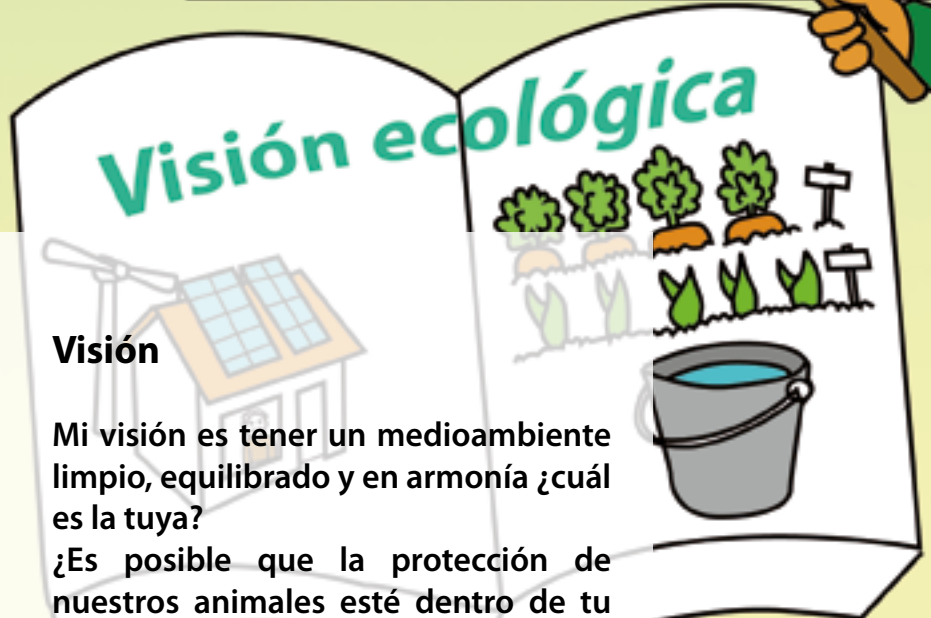

Visión

Mi visión es tener un medioambiente limpio, equilibrado y en armonía ¿cuál es la tuya?
¿Es posible que la protección de nuestros animales esté dentro de tu visión?
¿Cuál es tu visión acerca de la familia, barrio, ciudad o país?

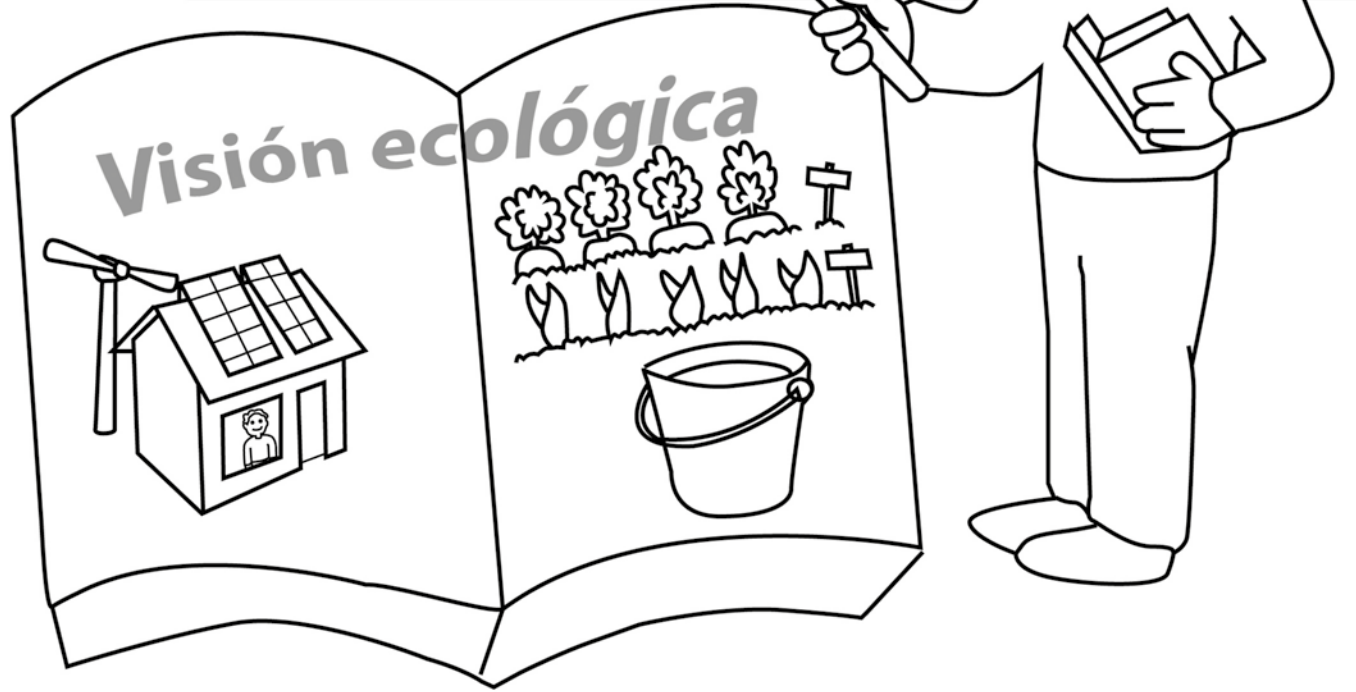
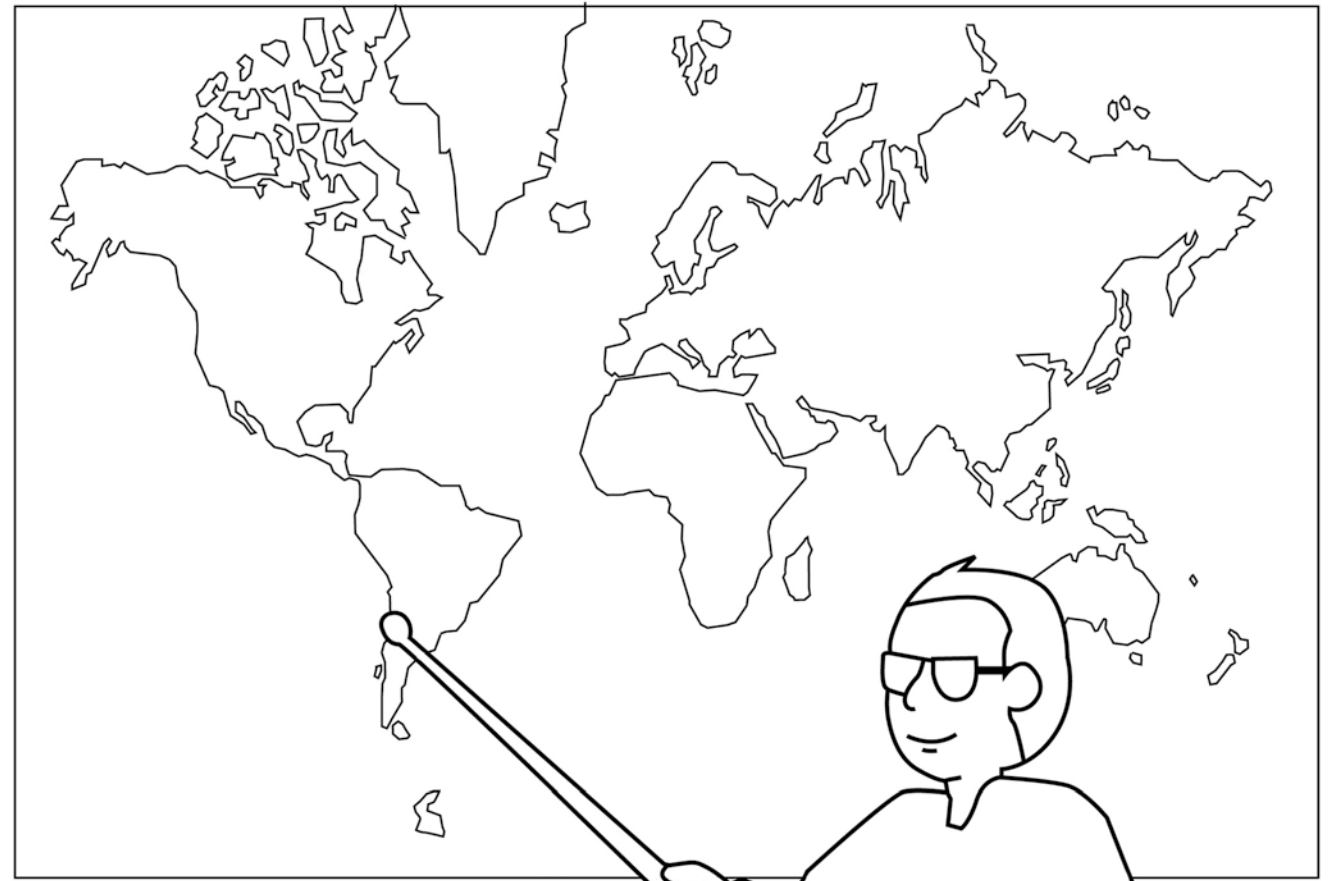



Esfuerzo

¿Cuánto esfuerzo te toma mover una gran roca o empujar un automóvil?
¿Sabías que conservar nuestra naturaleza requiere de esfuerzo: plantar, regar y cosechar?
¿Por qué no te involucras en un programa para limpiar una playa o plantar árboles?

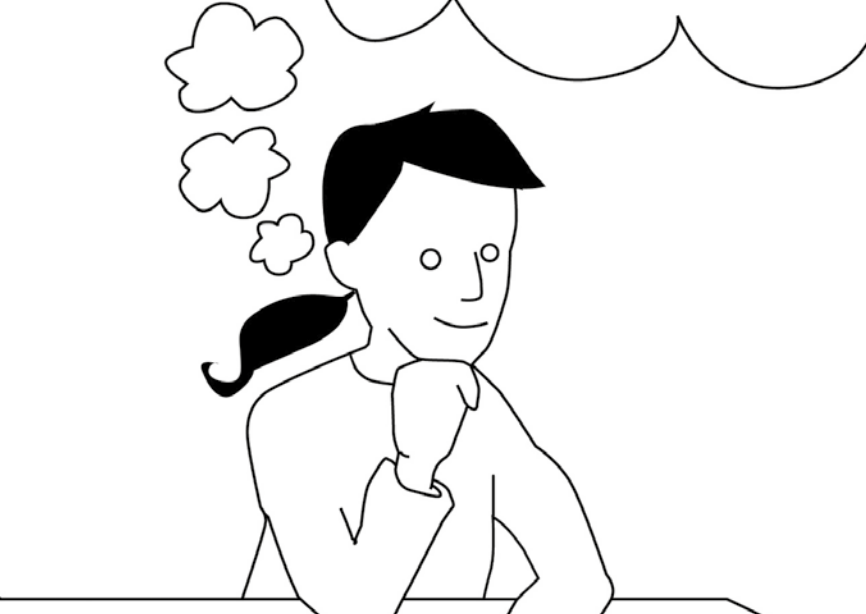
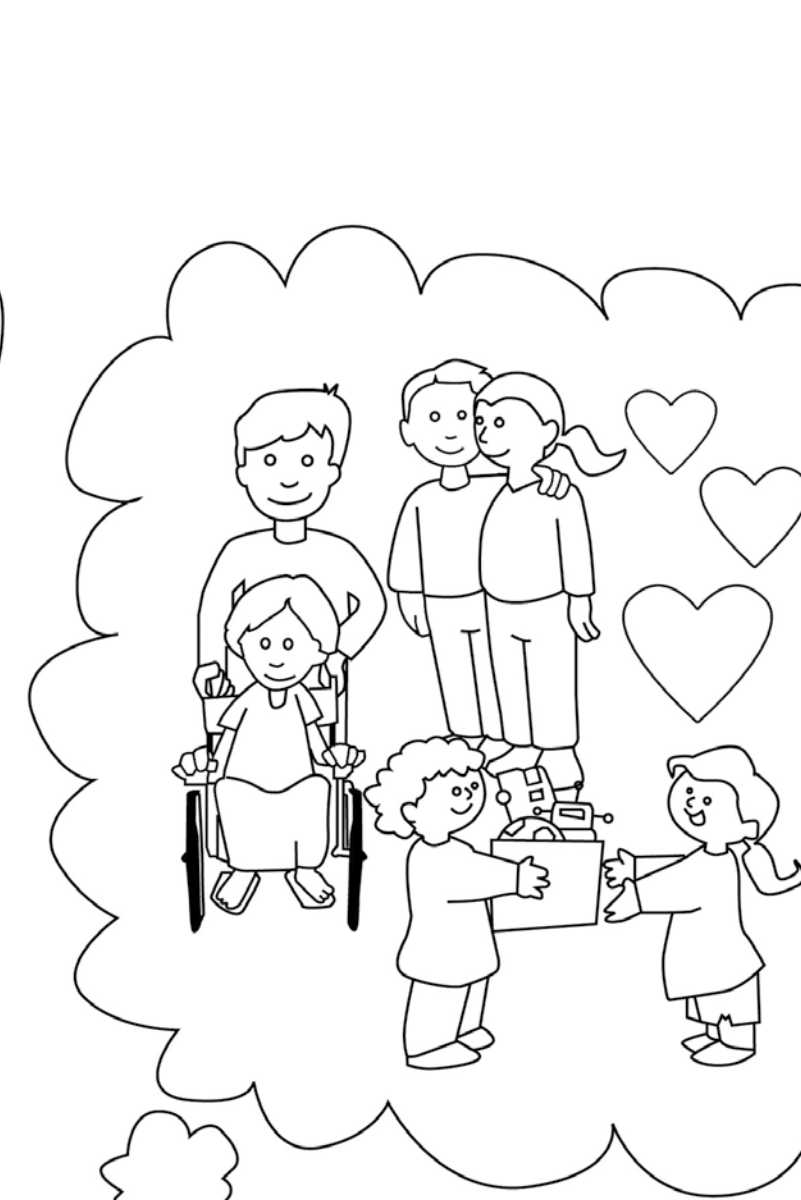
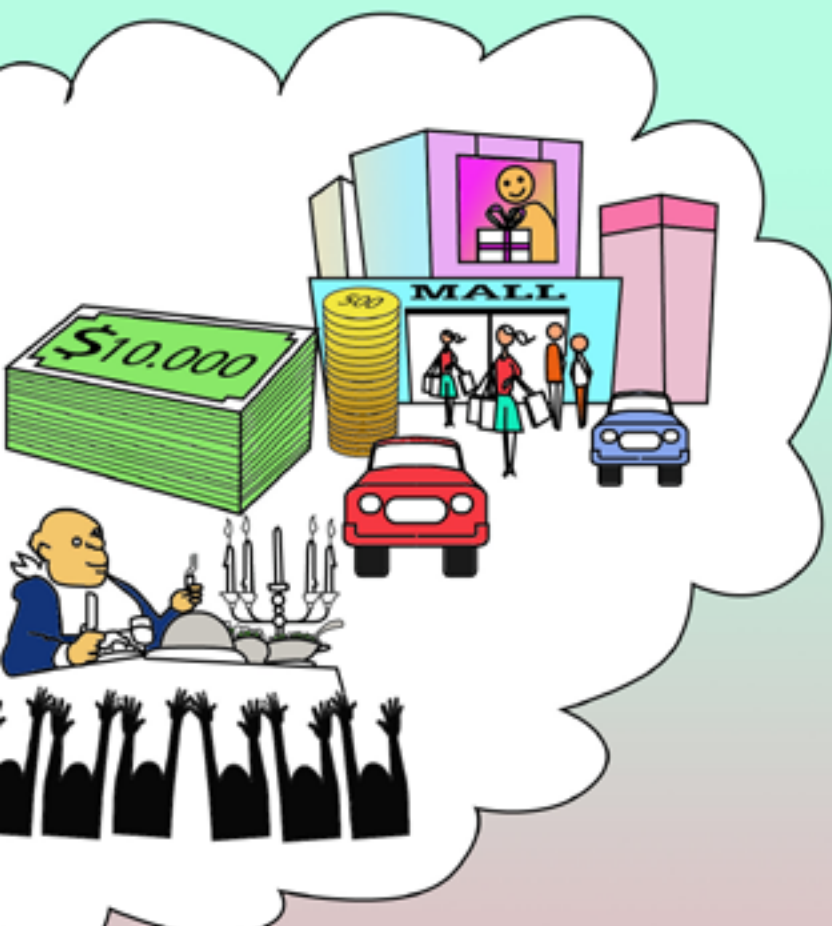

Valores

¿Es importante para ti actuar con amor, compasión y solidaridad?
Cuando decides hacer algo, como comer o jugar, ¿te preocupas de los demás, eres generoso?
¿Cuál es el valor de una montaña, un río o un vaso de agua limpia?

Cuánto vale para ti la salud de tu cuerpo,
qué valor tiene un río con aguas limpias?

Cuánto vale para ti la salud de tu cuerpo,
qué valor tiene un río con aguas limpias?

Cuánto vale para ti la salud de tu cuerpo,
qué valor tiene un río con aguas limpias?

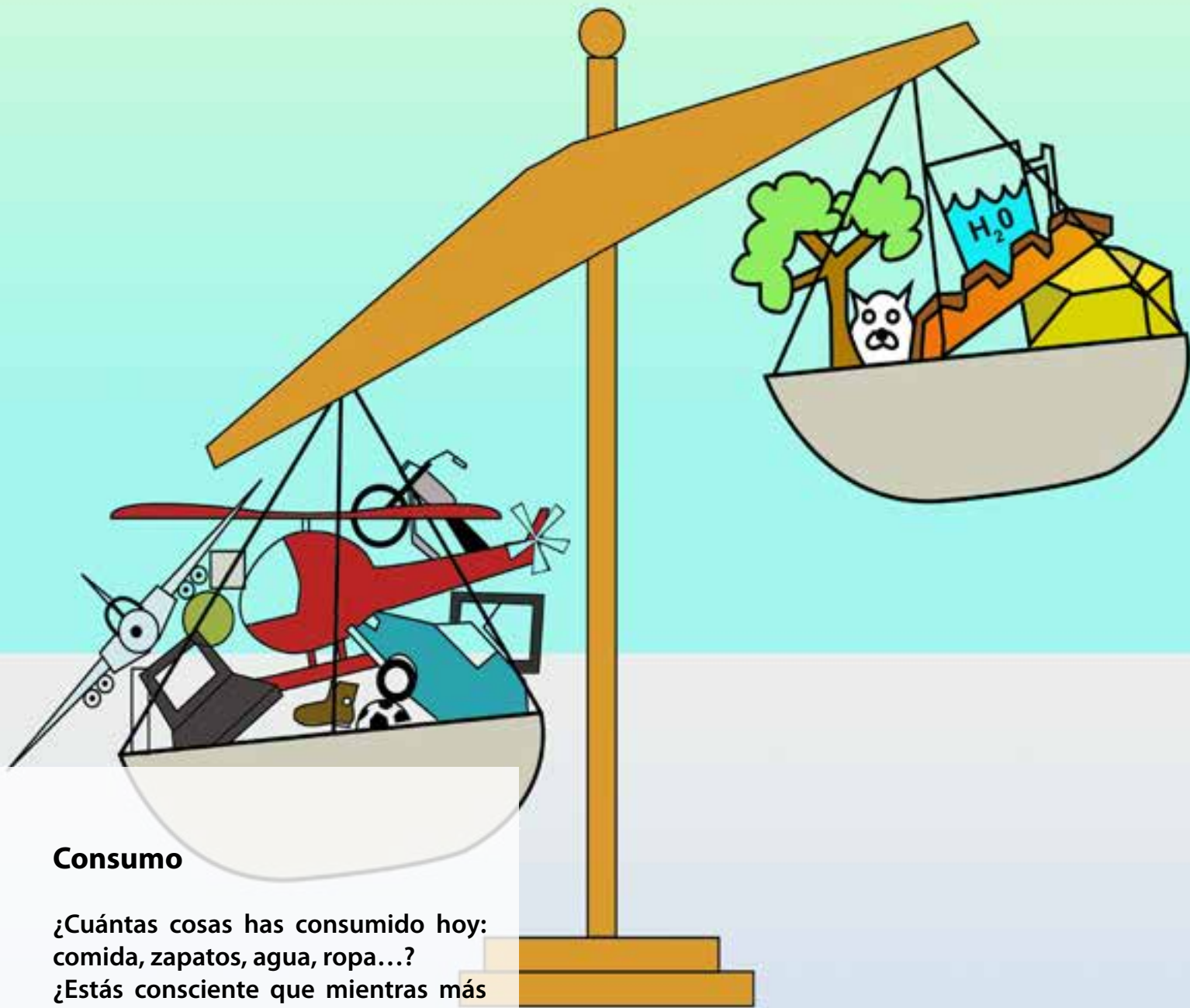

Consumo

¿Cuántas cosas has consumido hoy: comida, zapatos, agua, ropa...?
¿Estás consciente que mientras más se consume más generamos basuras?
Me contaron que para hacer una camiseta se necesitan miles de litros de agua ¿lo sabías?

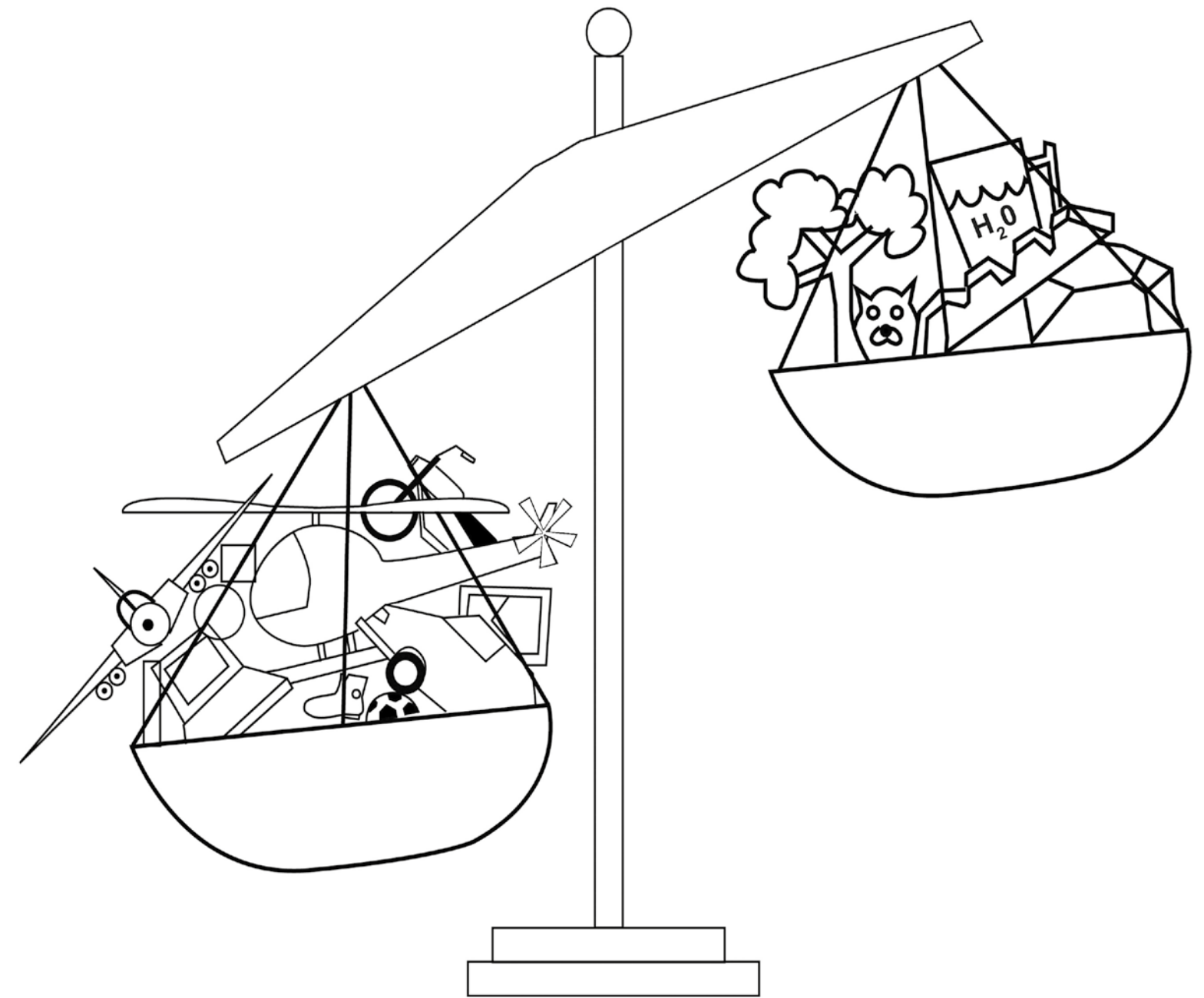



Inter-generacional

¿Cuántas generaciones hay en tu familia: bisabuelos, abuelos, padres, hijos, nietos y bisnietos?
Yo soy ahora un abuelo ¿a qué generación perteneces tú?
¿Debemos cuidar al planeta para así beneficiar a las generaciones futuras?





Inter-espacial

¿Sabes que cuando uno contamina un río, esta contaminación llega hasta el mar?

¿Has visto cómo todo está conectado: la tierra, el agua, el aire y todos nosotros?

¿Eres consciente de que si tu vecino usa pesticidas en sus árboles, esto te afectará a ti?

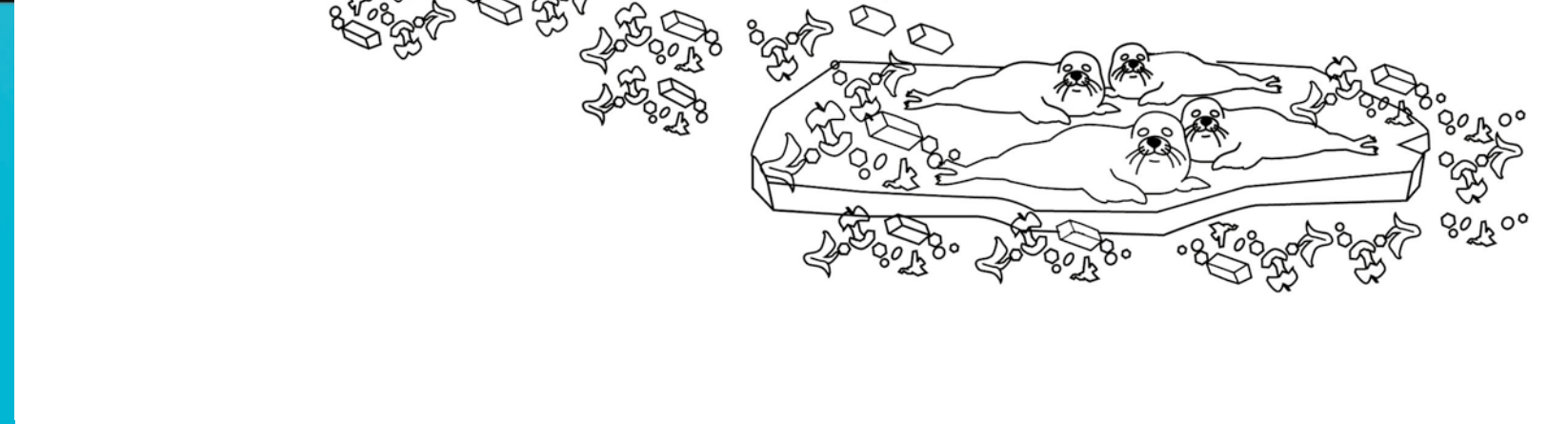



Desarrollo Sustentable

Un desarrollo sustentable es armónico, equilibrado, duradero, amigable... ¿sabías eso?
Un desarrollo no sustentable es desequilibrado, inestable, peligroso, limitado... ¿sabías eso?
¿Entiendes que la sustentabilidad es el agua que bebes, el aire que respiras, la tierra que cultivas...?

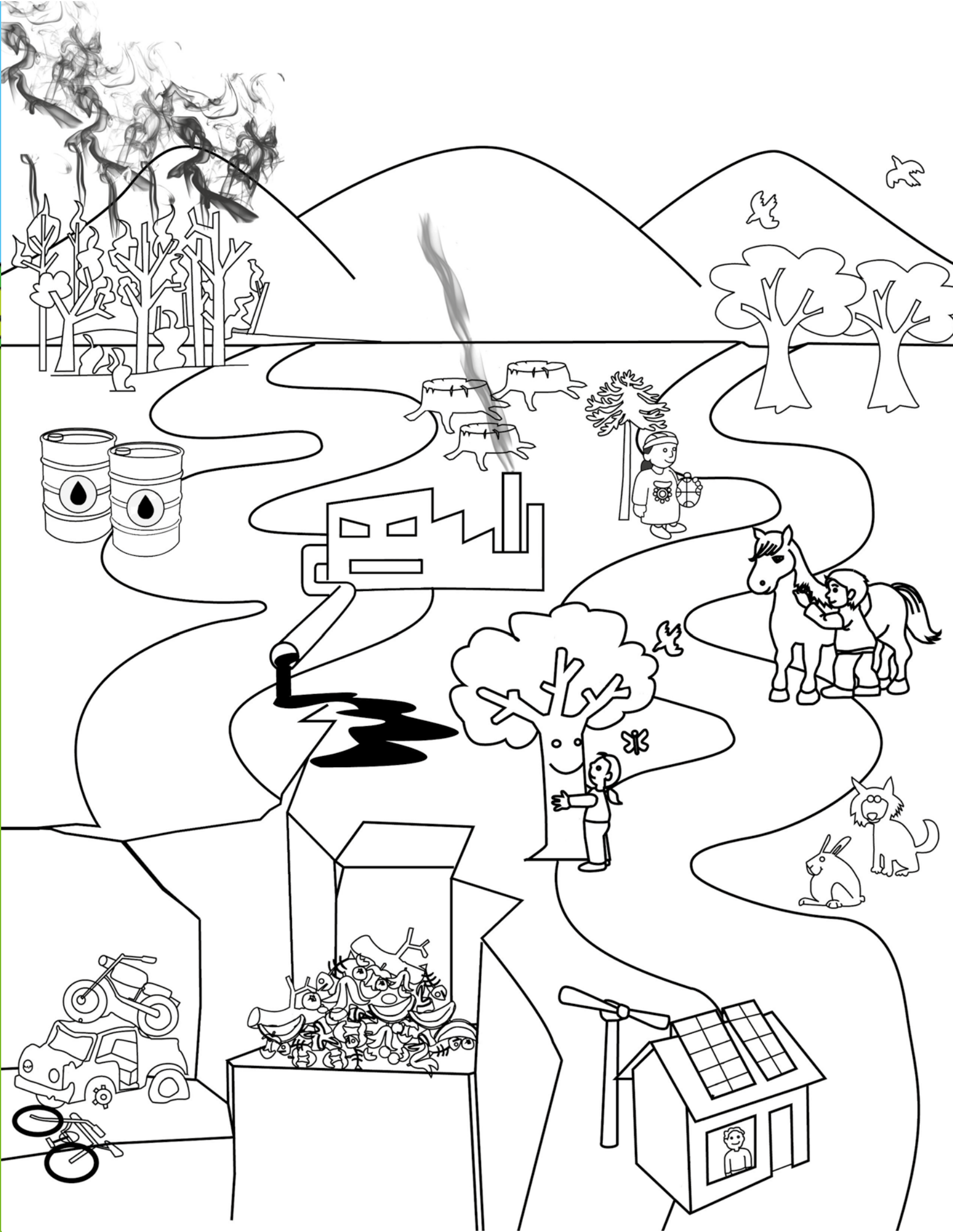



Yo también tengo espíritu

Espiritualidad

¿Por qué amas a la naturaleza; qué hace ella en tu espíritu: felicidad, paz, armonía?
¿Sabías que todos tenemos un cuerpo, una mente y un alma (espíritu)?
¿Para qué sirve tener un espíritu; sientes tu espíritu, le das alguna importancia?



Yo también tengo espíritu





Justicia, amor, compasión

Yo amo a la naturaleza por todo lo que me da ¿la amas tú?
¿Tienes tú compasión por los perritos que están en la calle?
¿Puedes expresar tus deseos de justicia ayudando a otros que tienen graves problemas?

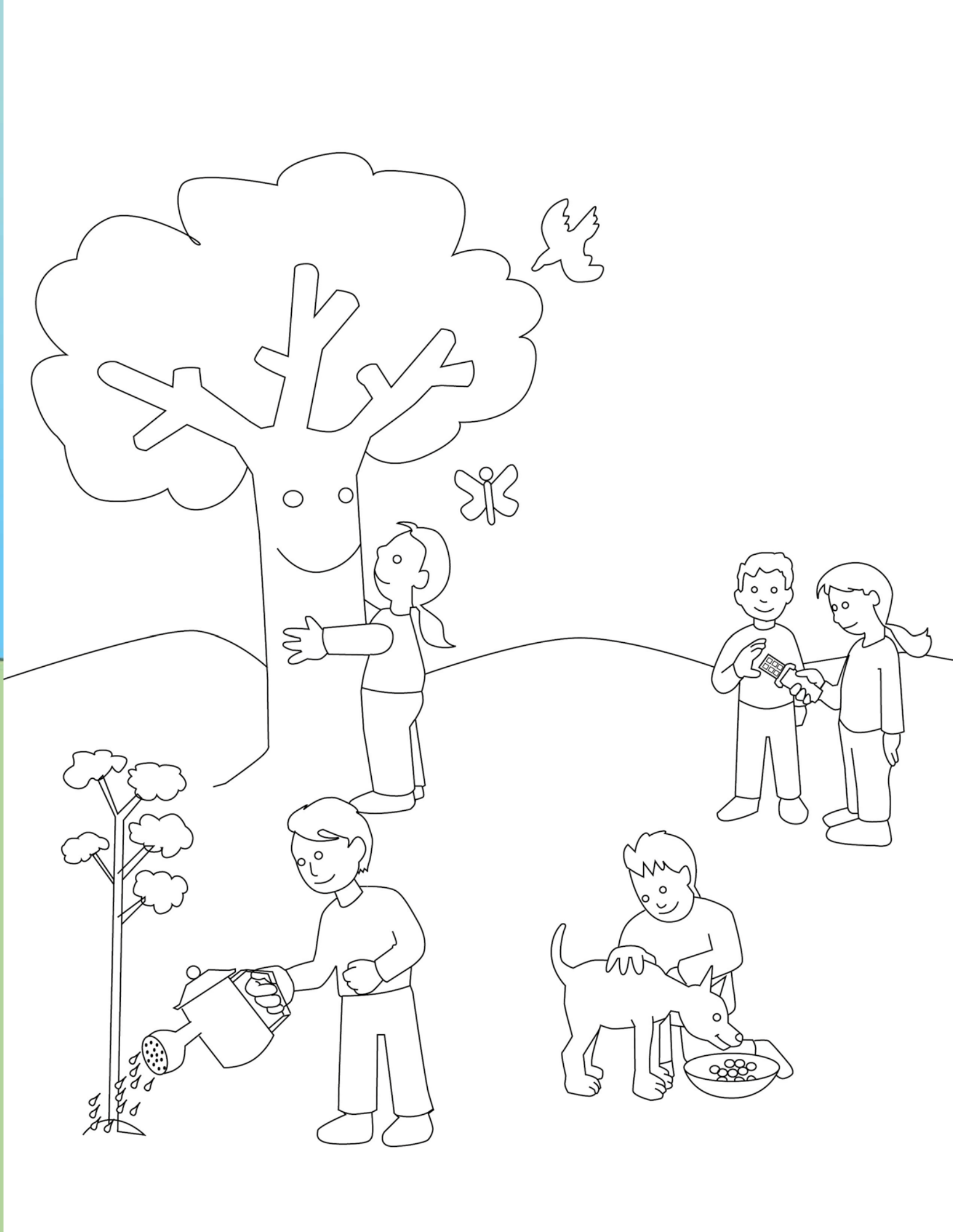

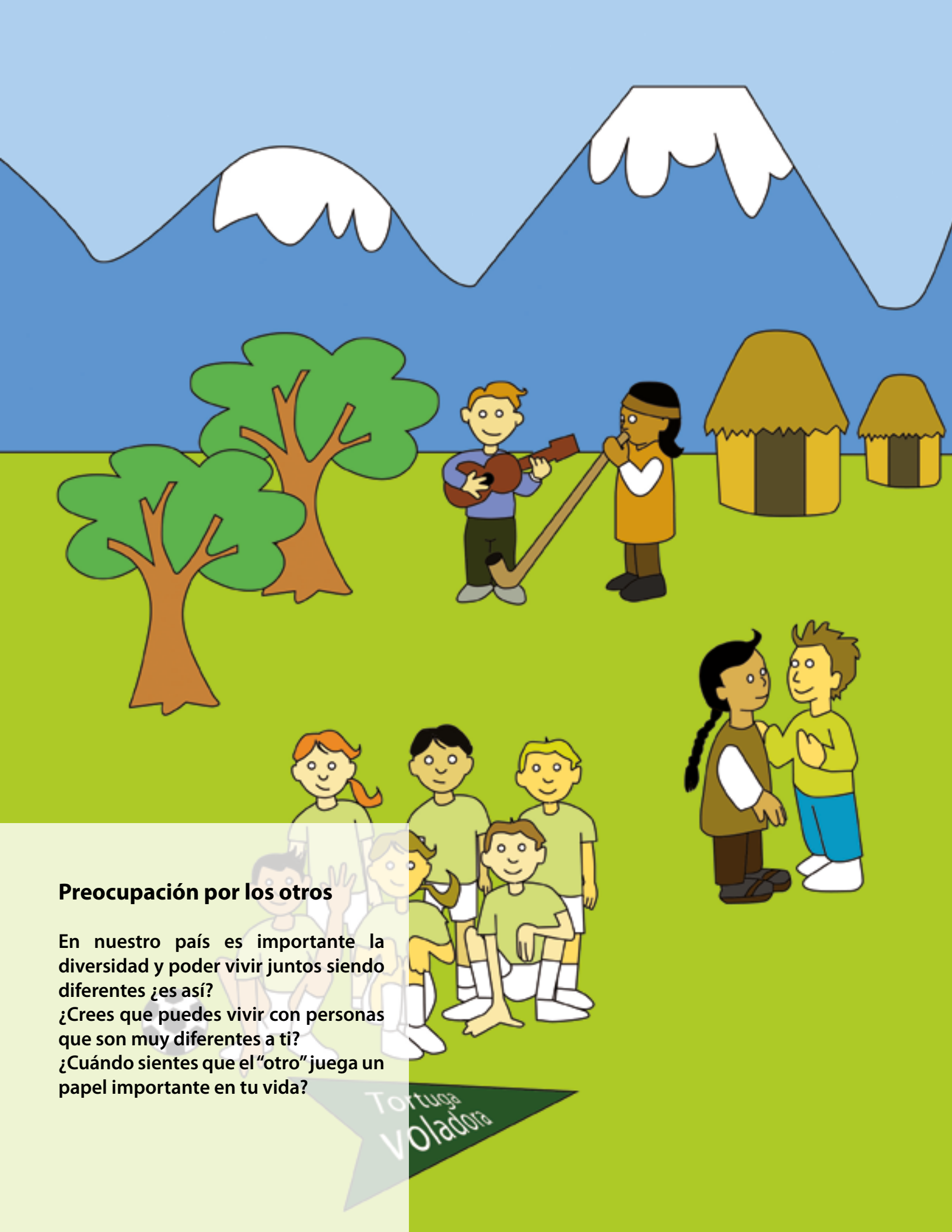

Preocupación por los otros

En nuestro país es importante la diversidad y poder vivir juntos siendo diferentes ¿es así?
¿Crees que puedes vivir con personas que son muy diferentes a ti?
¿Cuándo sientes que el "otro" juega un papel importante en tu vida?

Tortuga
Voladora



Tortuga
Voladora

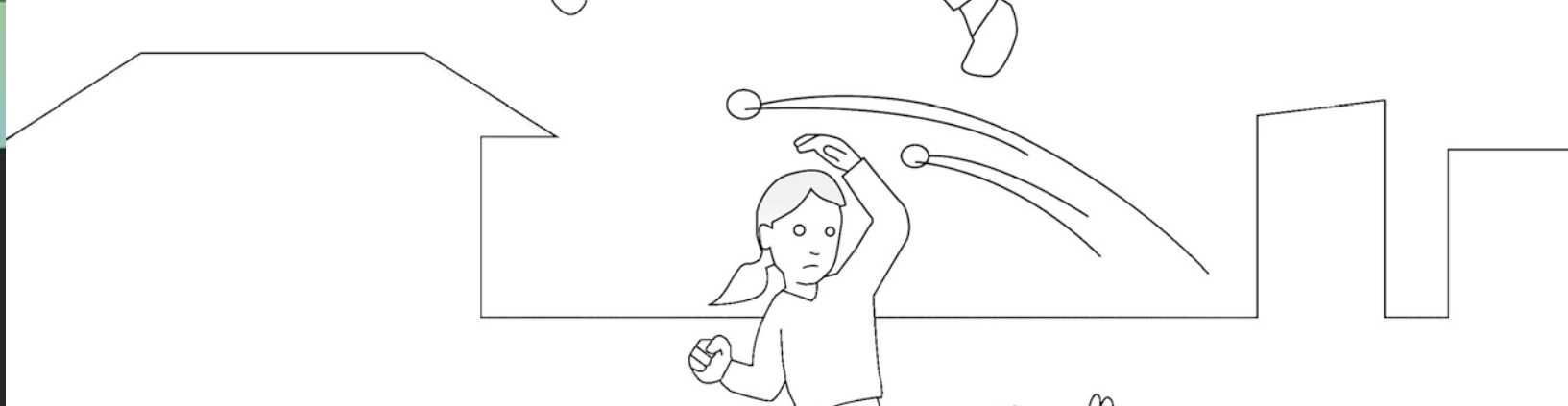

Paz y coherencia

¿Eres tú una persona que le gusta la paz o el conflicto?
¿Cuáles son las razones que nos llevan a tener conflictos con otras personas u otros países?
¿Te gustaría ser un embajador chileno por la paz de Chile y el mundo?

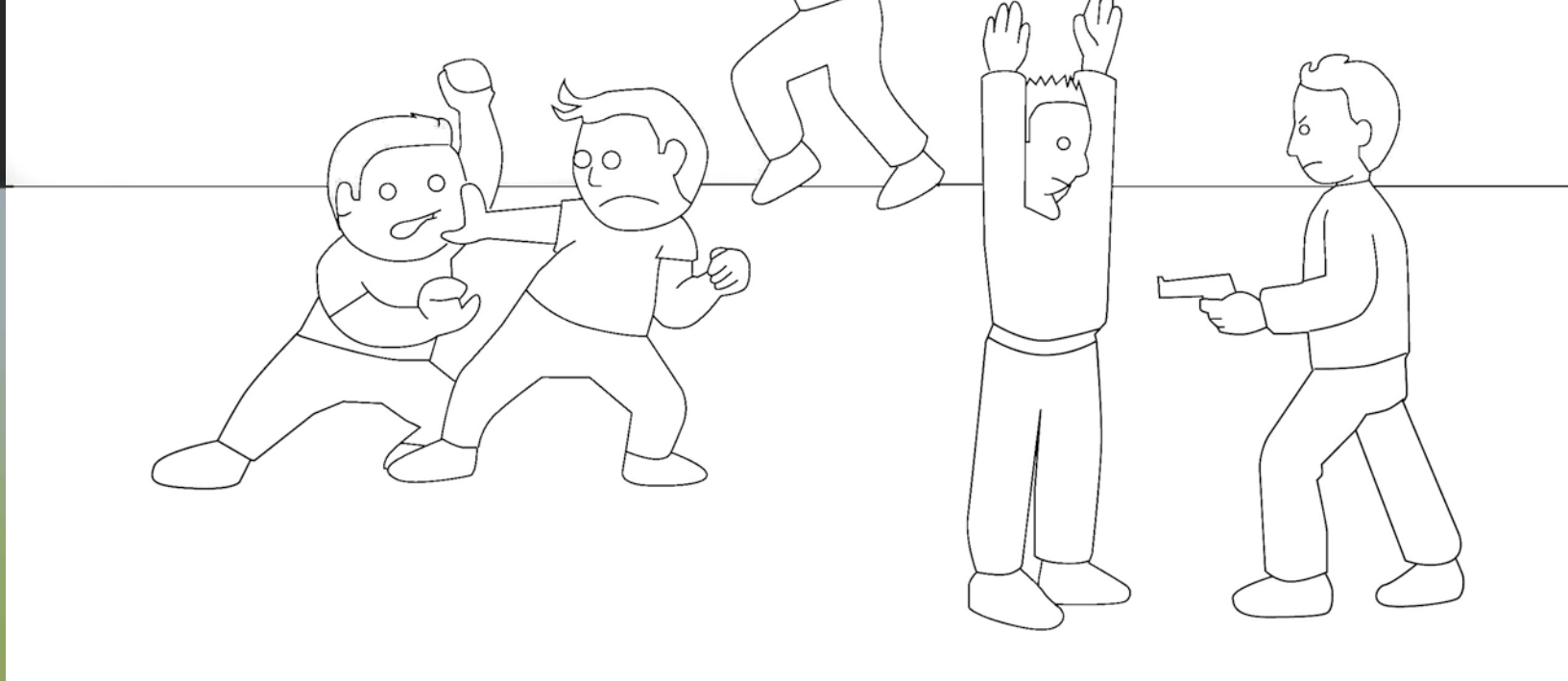



Ser ecologista

¿Quieres ser un ecologista: cuidar nuestras montañas, ríos, mares y desiertos?

¿Cuál es la importancia de cuidar a los animales, las plantas, el aire y el agua?

¿Por qué crees tú que debemos tener mucho cuidado con nuestra ecología, nuestro entorno natural?

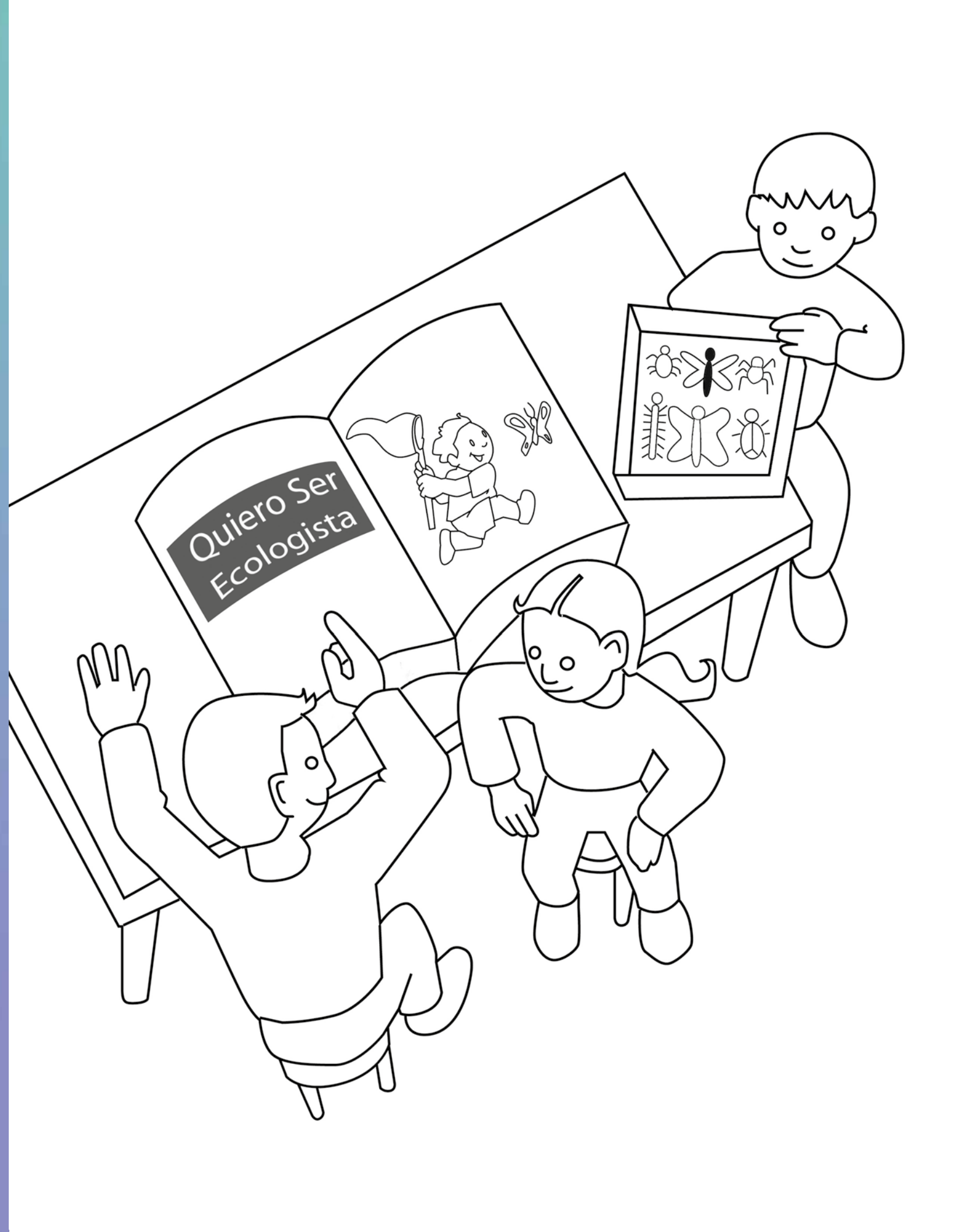



Cadena de la vida

¿Sabes que hay muchas formas de vida en nuestro planeta: seres humanos, animales, plantas...?

¿Todas estas formas de vida forman una cadena interdependiente ¿lo sabías?

¿Te has dado cuenta lo importante que es el reino animal para nosotros?

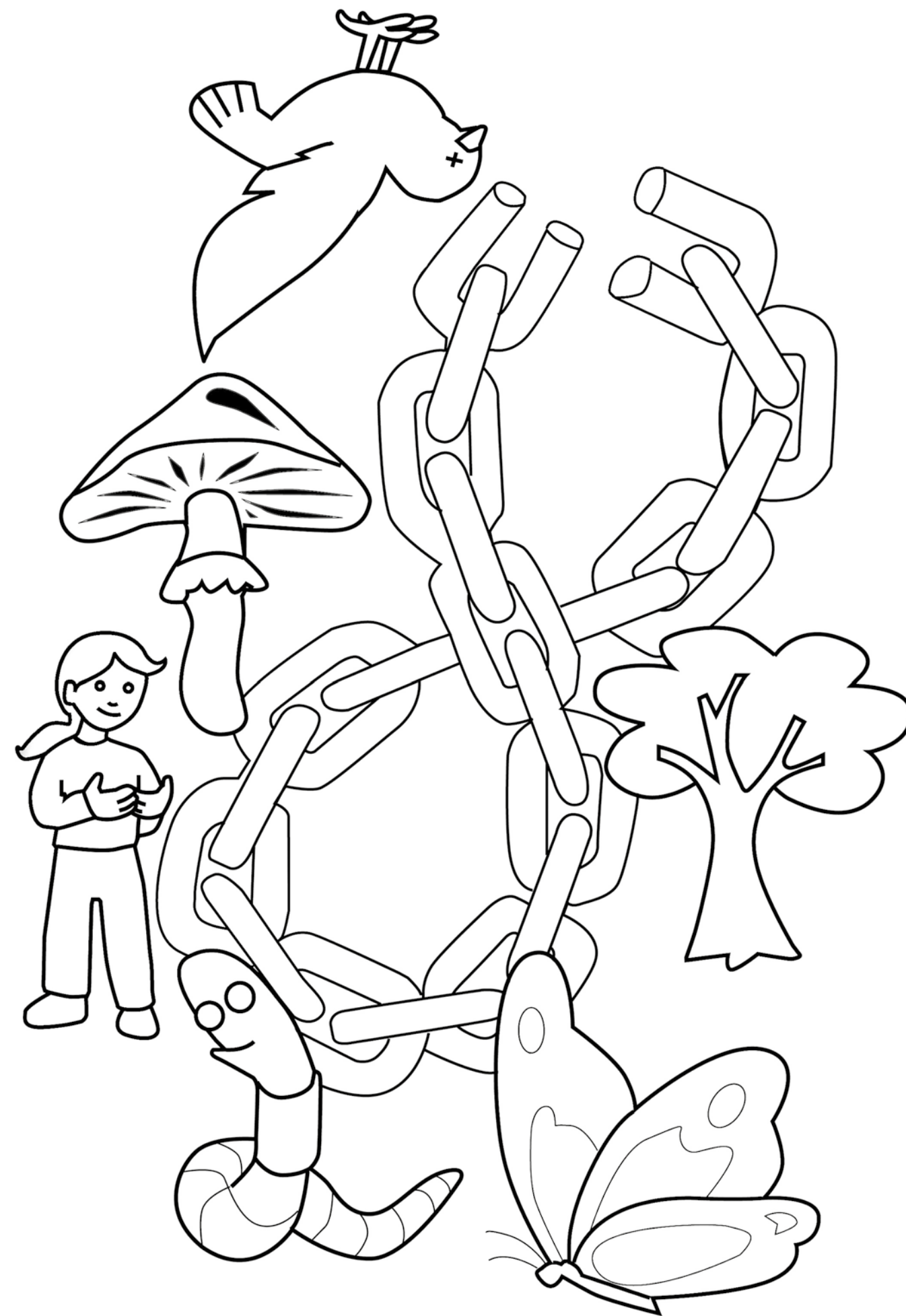

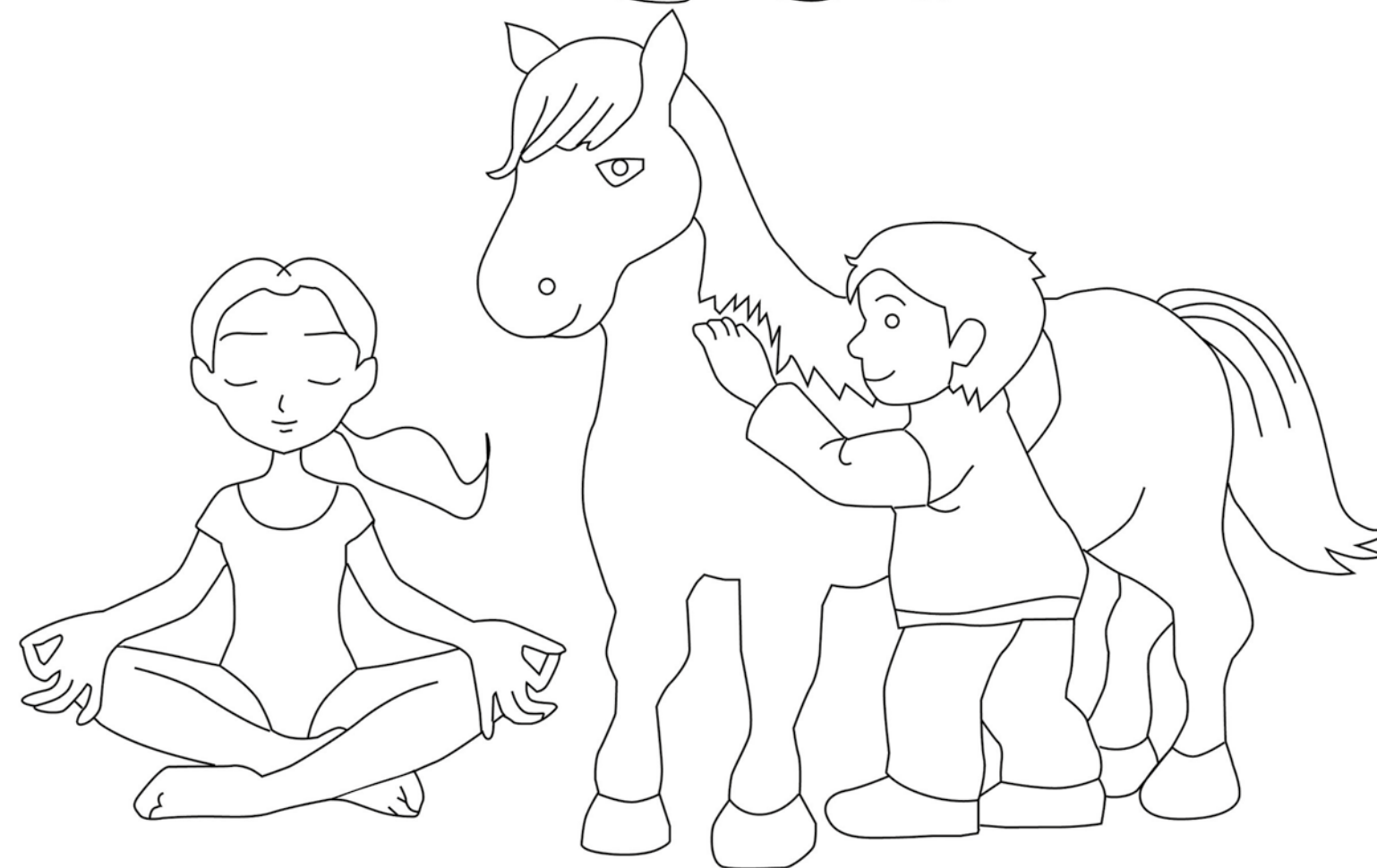
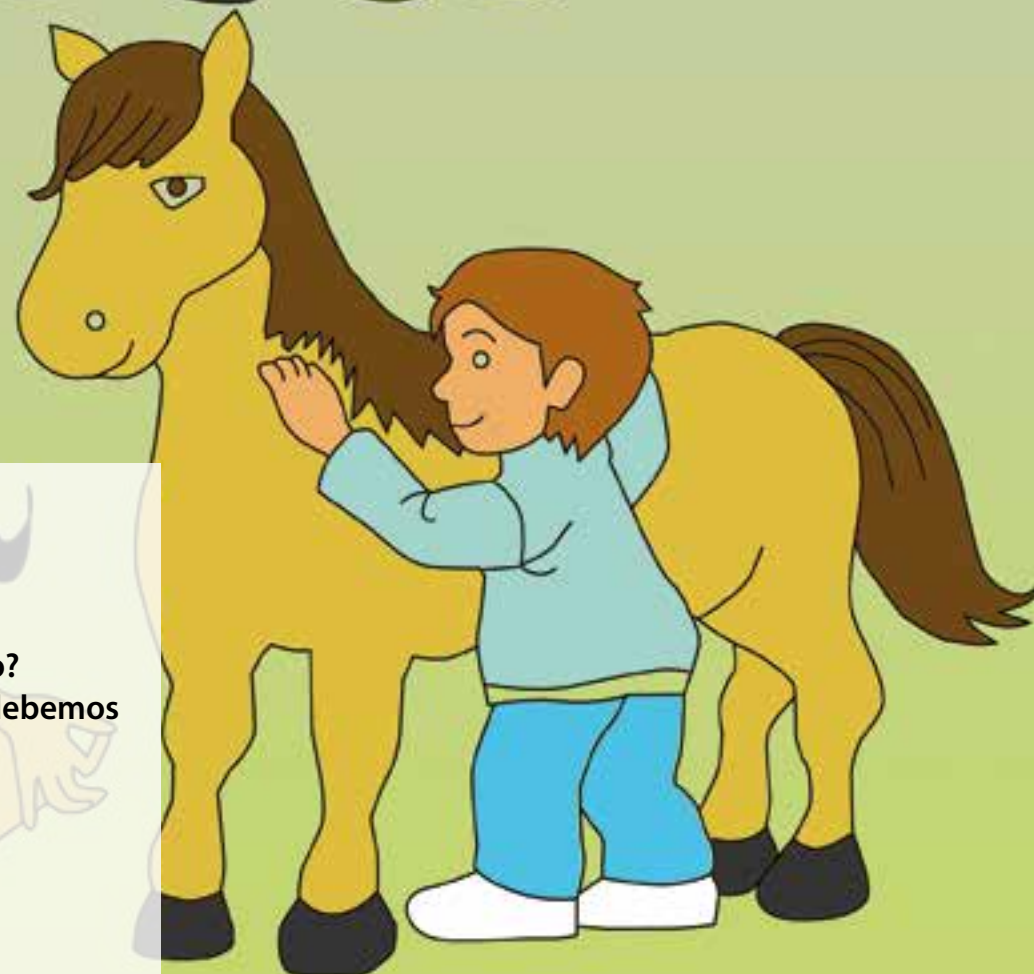

Lo Espiritual

¿Piensas tú qué todo es dinero?
¿Sabes que el Alma la debemos
alimentar?
¿Cómo se alimenta el Alma?

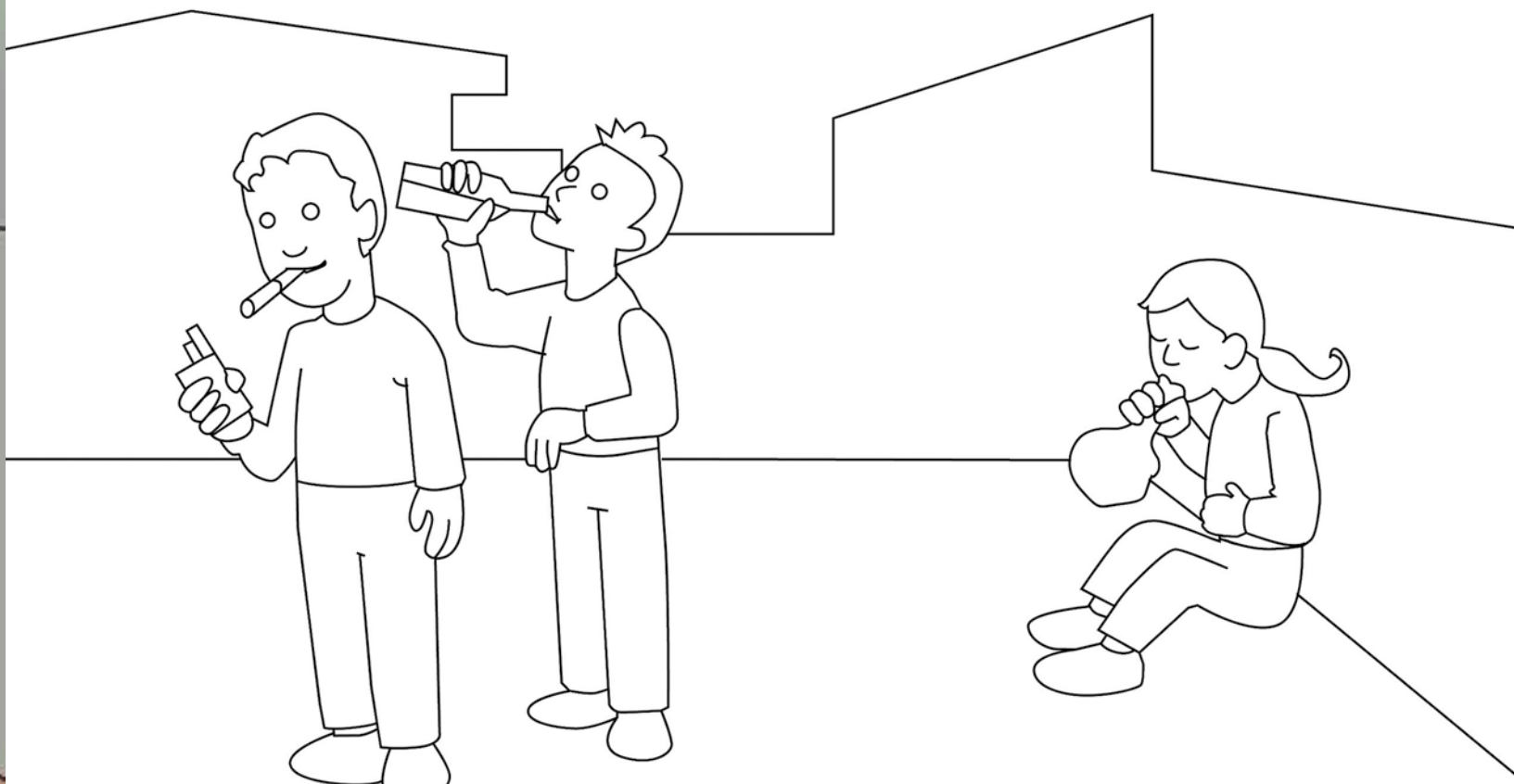

Drogas

¿Qué es un "vicio" y cómo podemos salir de esas costumbres que afectan tu salud física y mental?
¿Por qué crees tú que hay tantos jóvenes que se drogan todos los días; qué los motiva a eso?
¿Tenías idea que donde hay droga hay también una gran violencia?

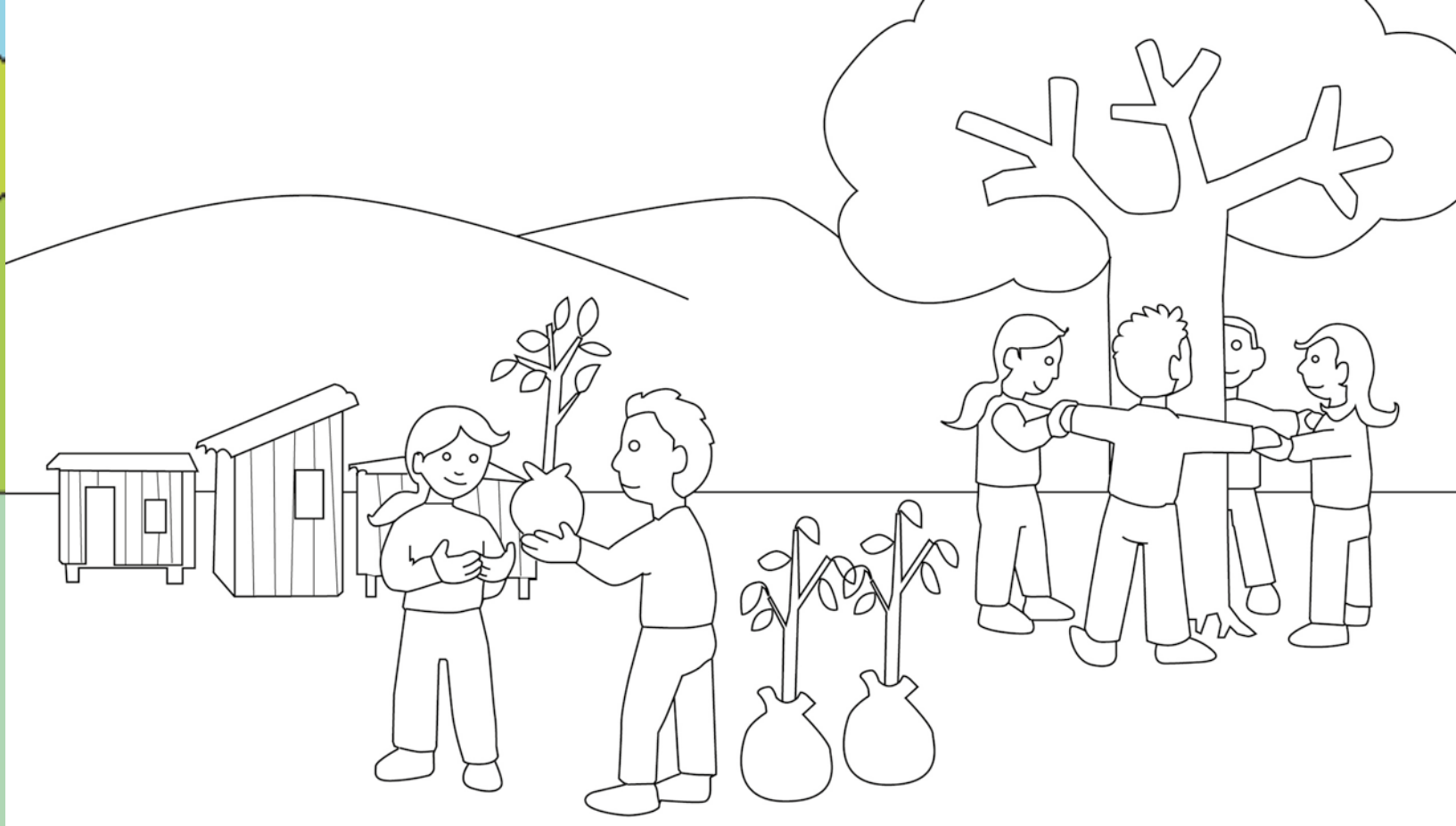

Cooperación y solidaridad versus competencia y exclusión

¿Qué es para ti la solidaridad; estar con los otros, ayudar a los otros...?
¿Por qué debemos ser solidarios con otras personas; cuáles son los beneficios de la solidaridad para ti?
El individualismo no conduce a nada, no nos hace felices ¿quieres que juntos seamos un gran equipo?

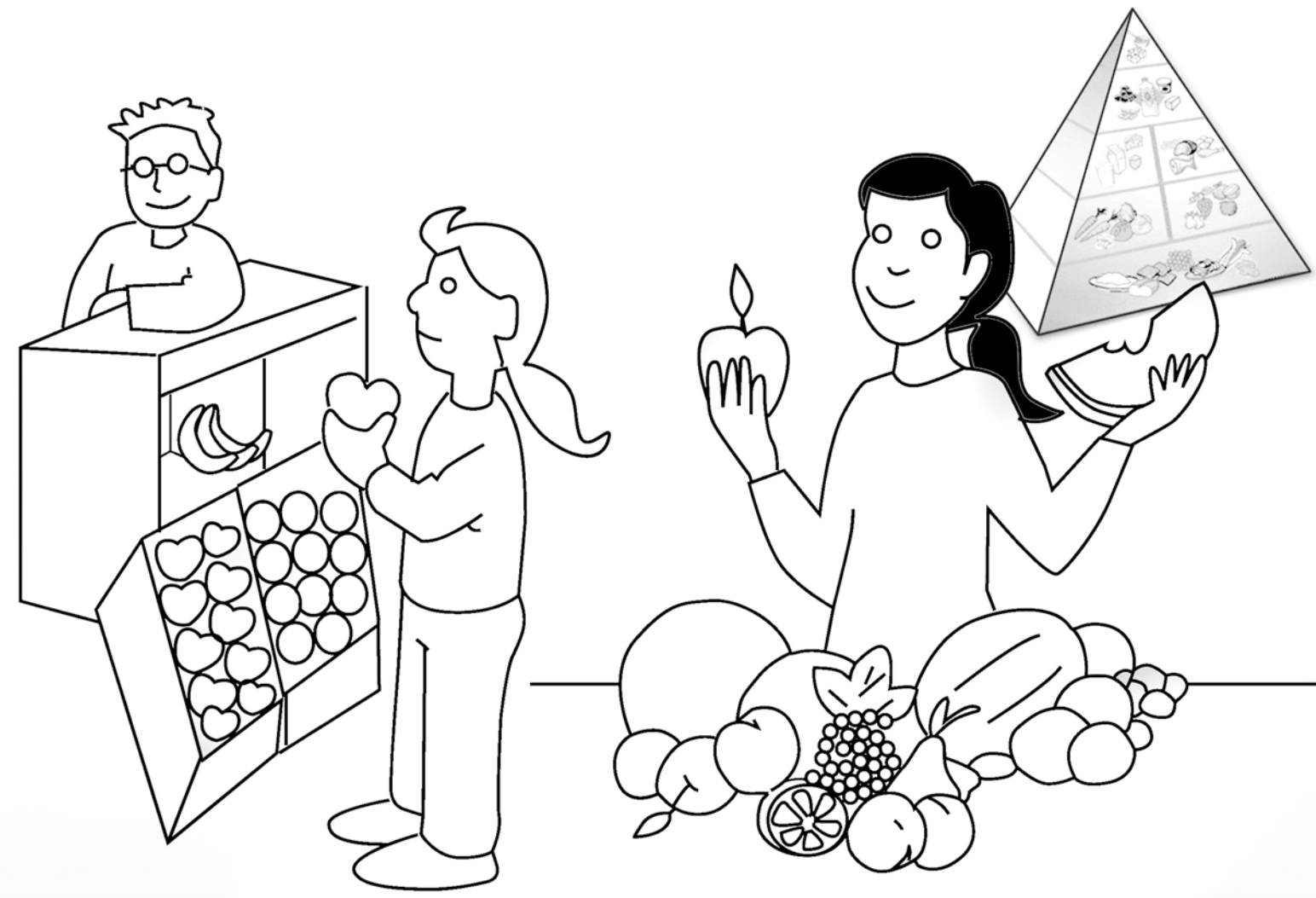

Alimentos chatarra

¿Tienes conciencia que una alimentación sana es lo más importante en tu vida?

¿Cómo te alimentas hoy: con comidas alimenticias o comidas chatarras?

¿Te gusta cocinar en tu casa; compras tú en la feria tus alimentos?

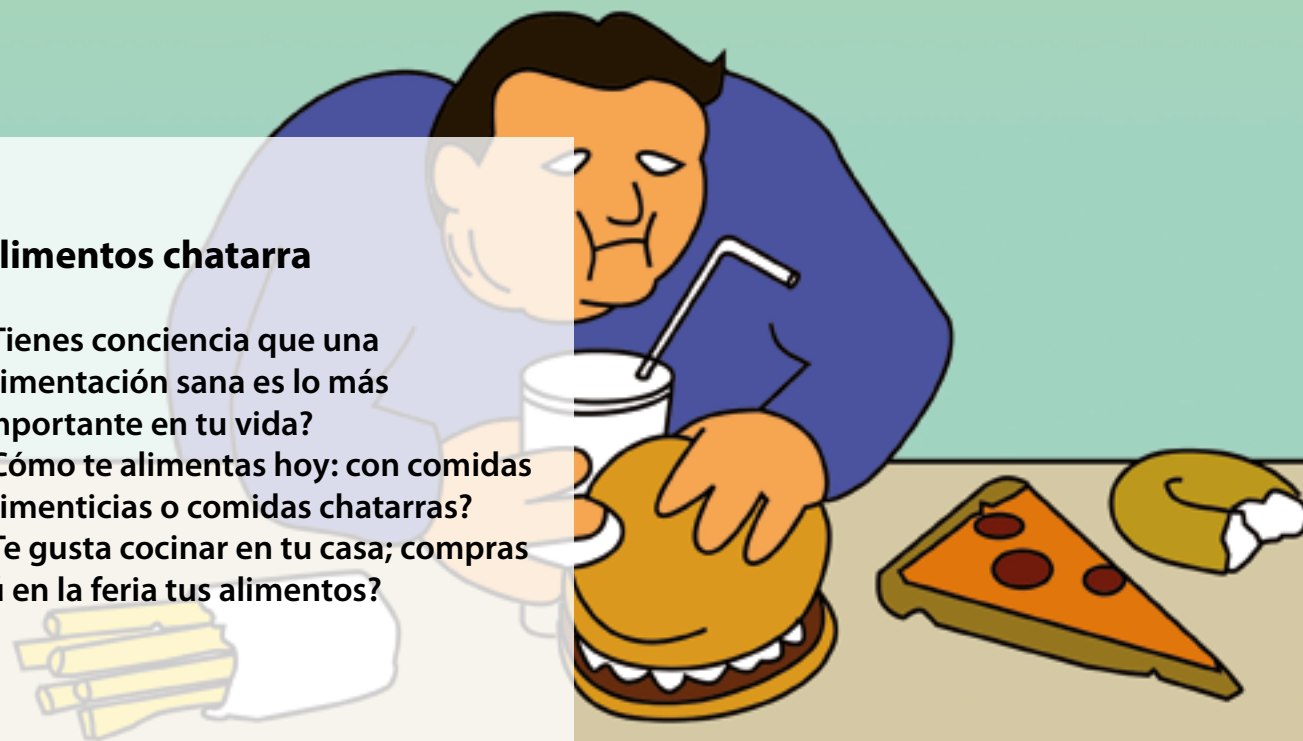

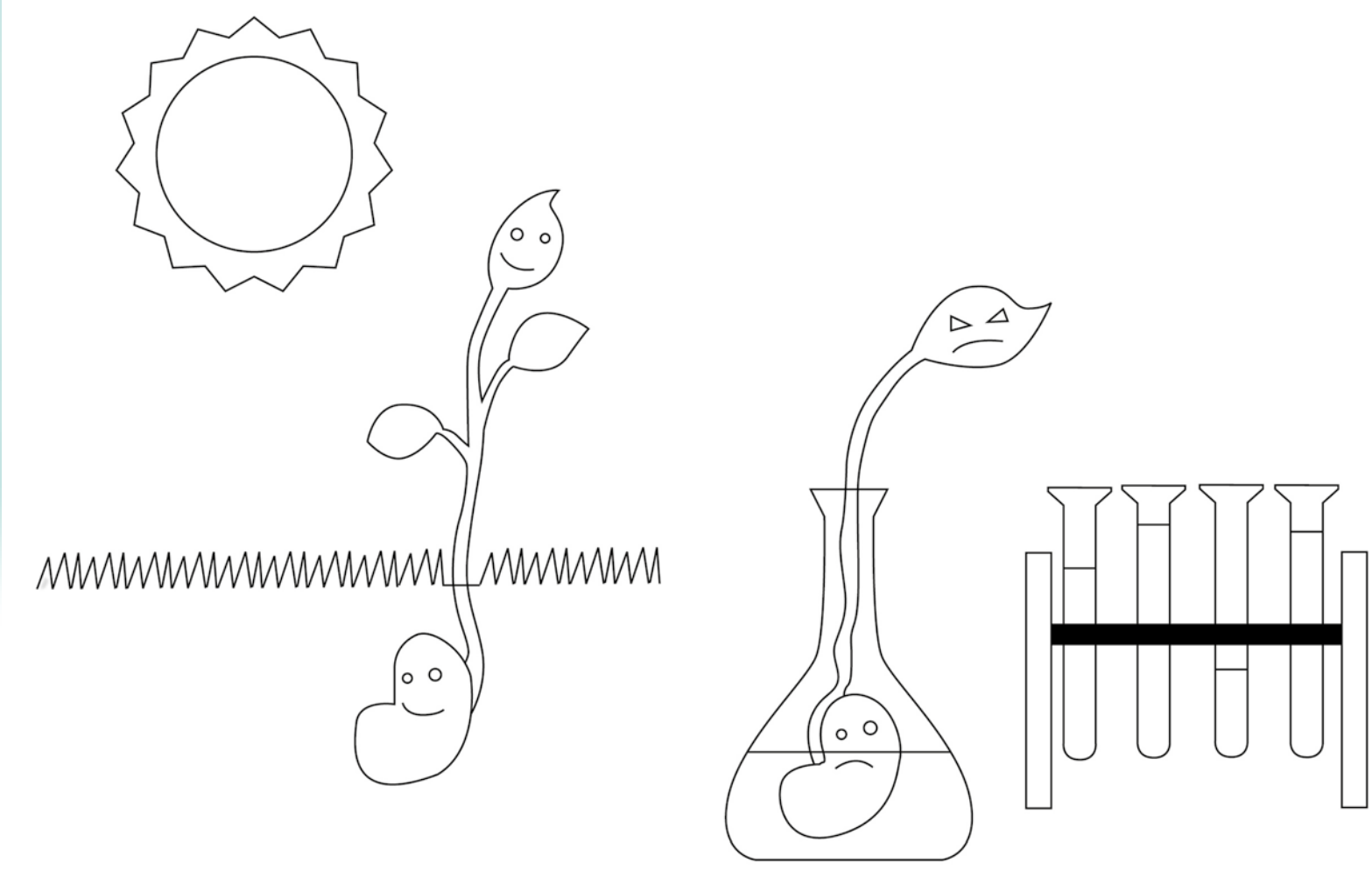
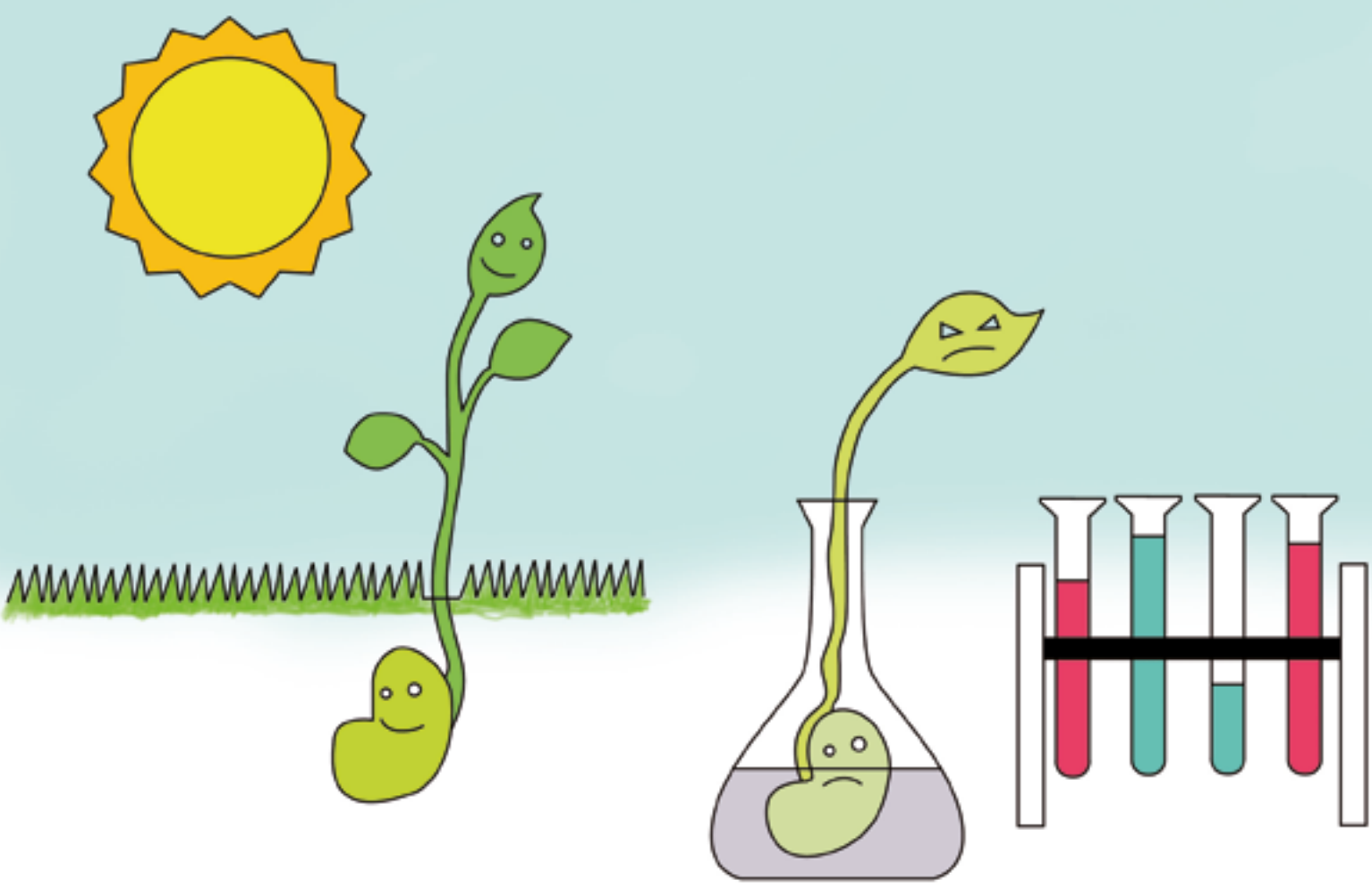

Semillas modificadas vs indígenas

¿Tenías idea que hay semillas chilenas, nuestras, y otras semillas que no son de nuestra tierra?
 Hay semillas cuya esencia ha sido modificada en un laboratorio ¿sabías eso?
 Tu eres lo que comes y debes proteger las semillas chilenas y exigir buena comida ¿te interesa esto?

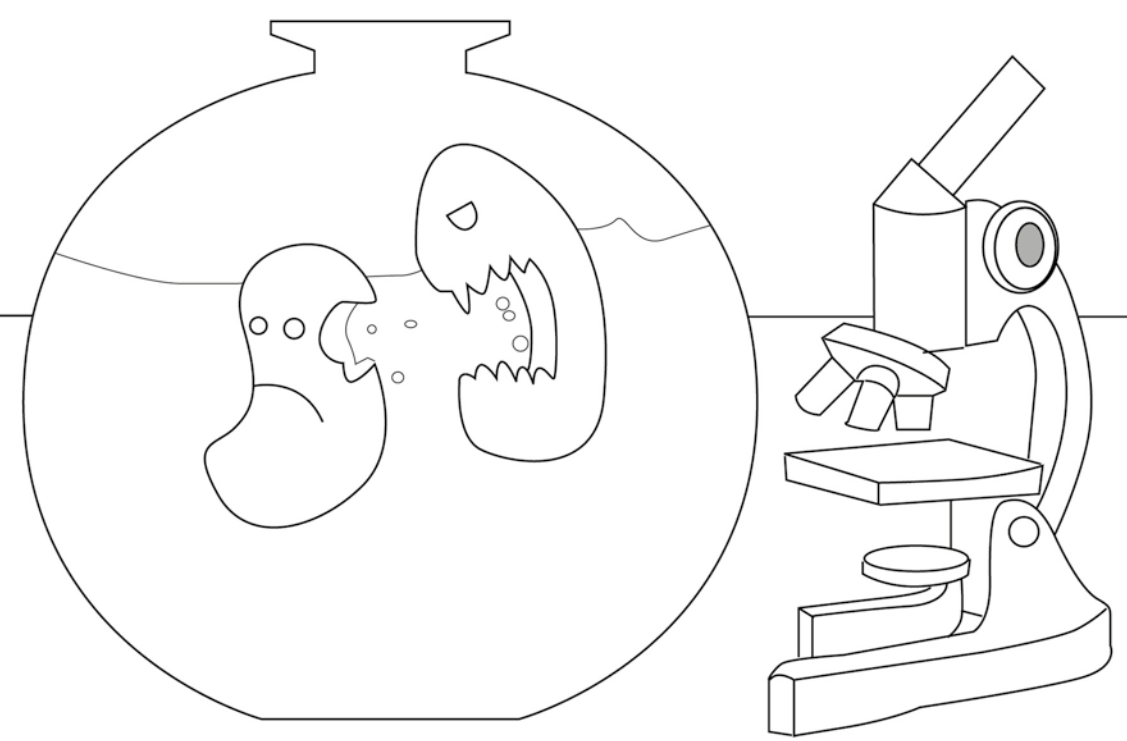
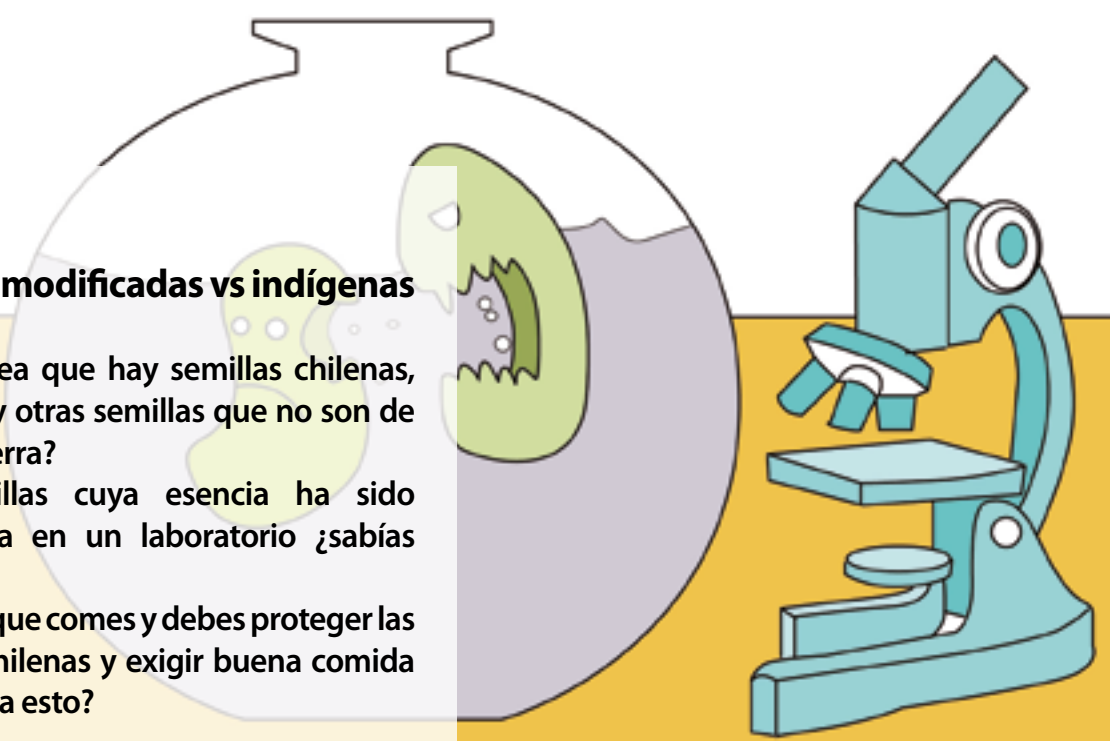



Recuperar la salud

¿Estás de acuerdo que debemos recuperar nuestra salud; qué ideas tienes para hacerlo?
¿Sabes que debemos hacer ejercicios, comer bien y descansar adecuadamente?
¿Qué cosas dejarías de hacer para recuperar tu salud: comer mejor, correr todos los días, dejar las comidas chatarras?



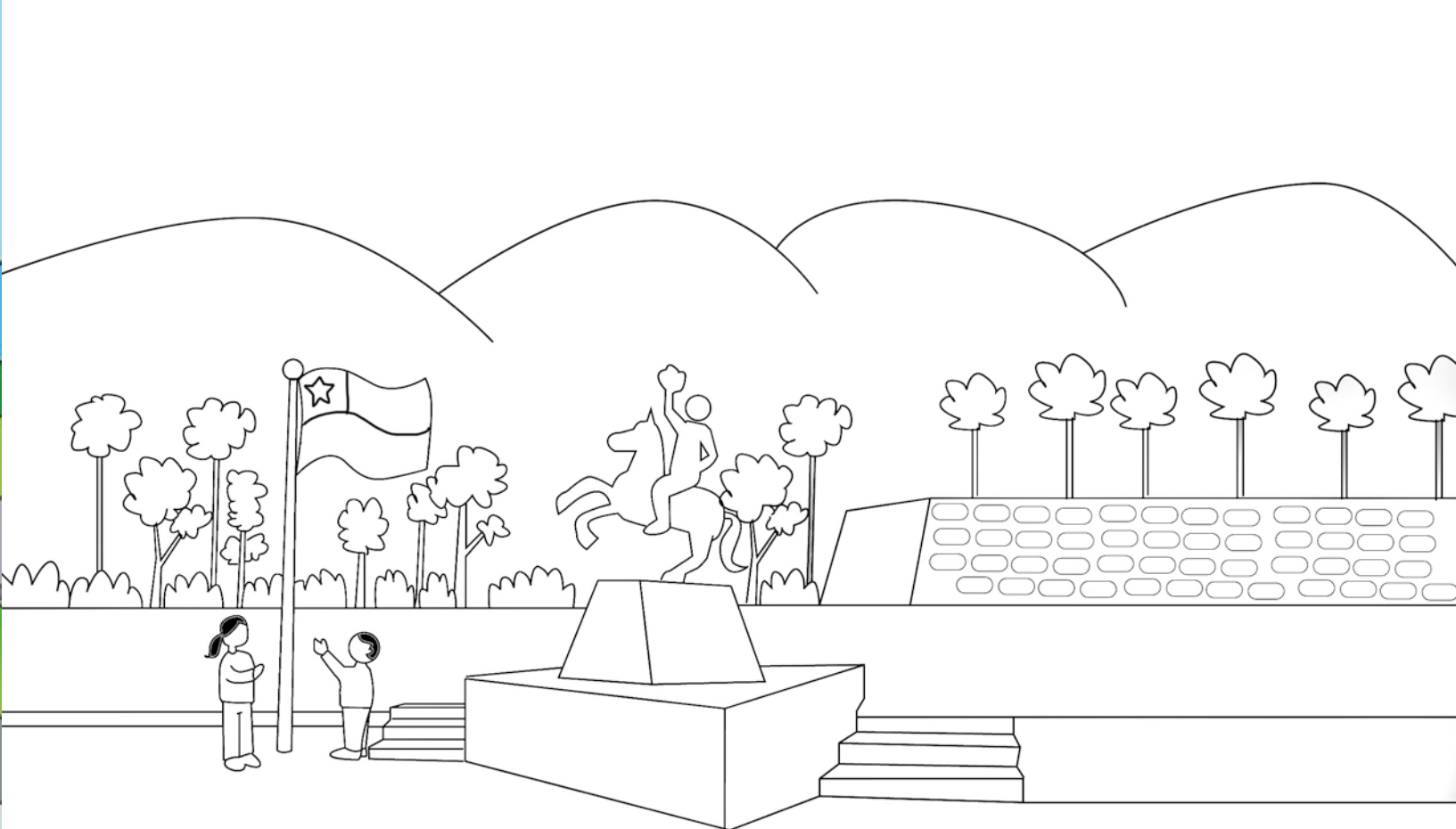

Tu barrio

¿En qué barrio vives tú, cómo se llama, cuánta gente vive allí?
A mí me gusta mucho mi barrio, ¿y a ti, te gusta el tuyo?
¿Qué cosas podrías hacer tú para embellecer tu barrio: plantar árboles, limpiar las calles...?

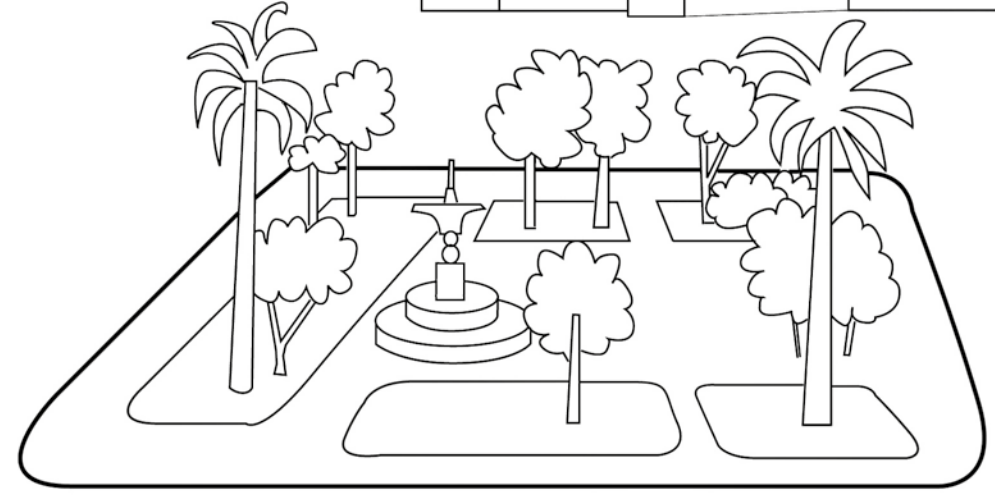

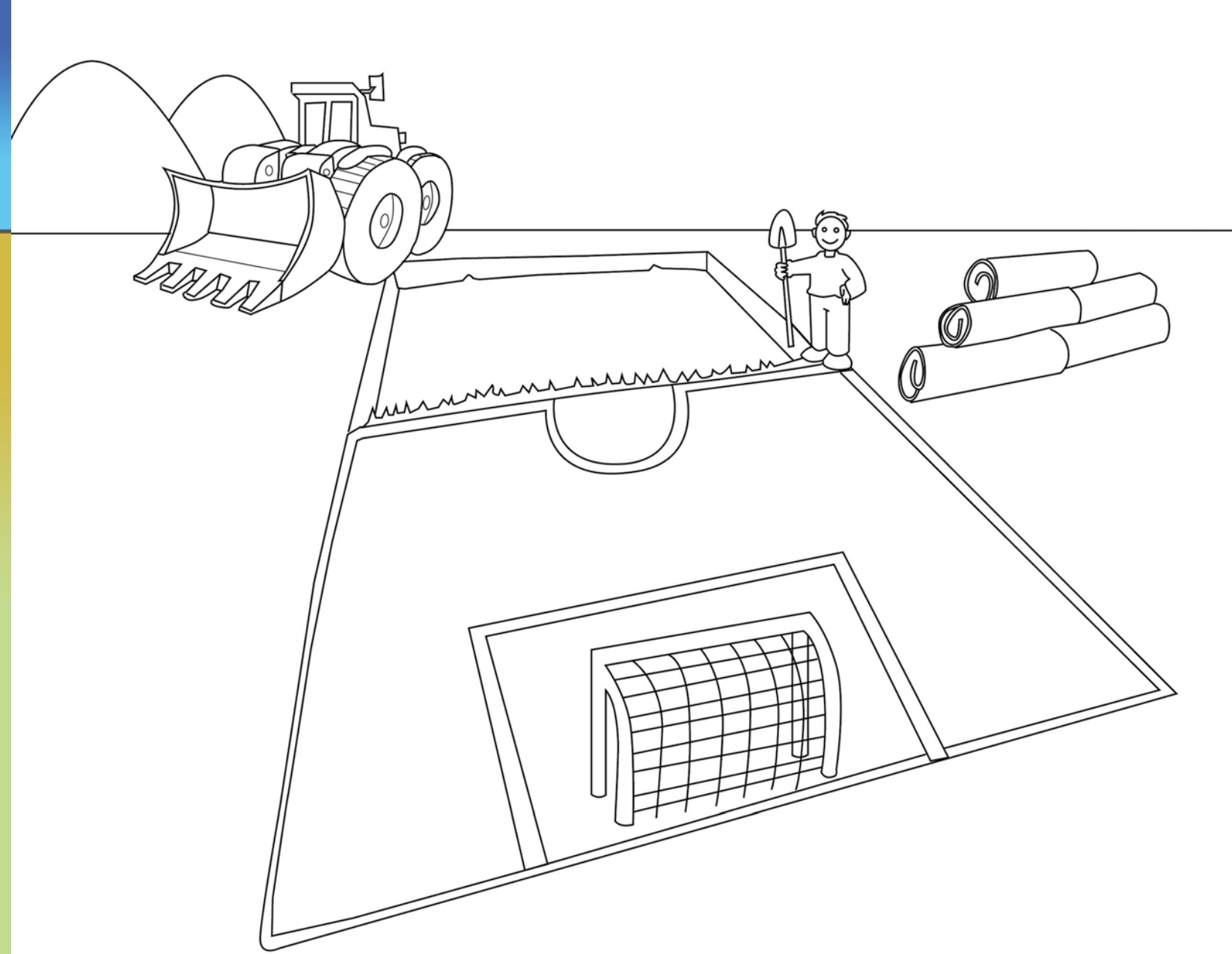
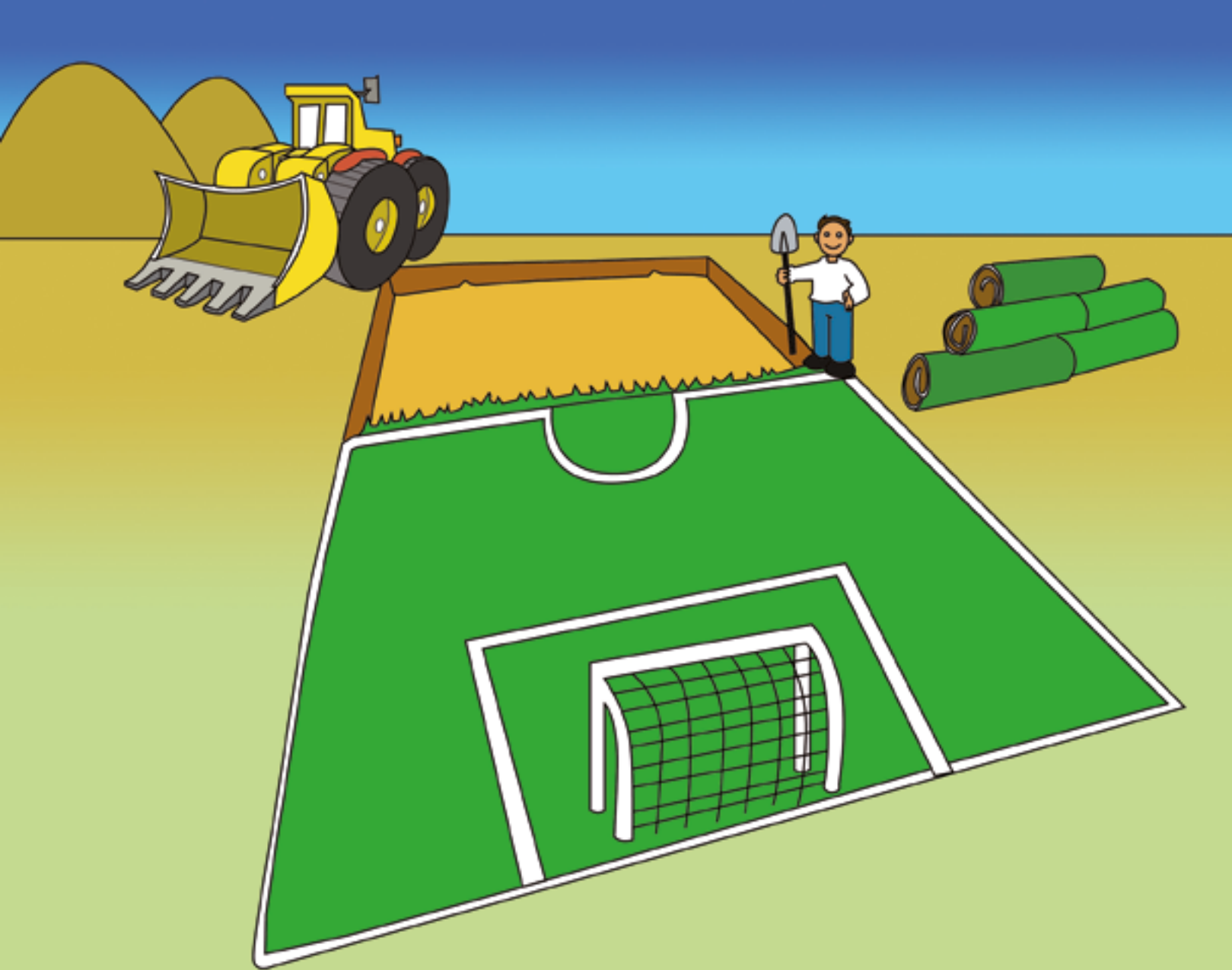

Inversiones inteligentes

¿Crees tú que debemos mejorar los barrios donde vivimos con inversiones inteligentes y apropiadas?

¿Sabes lo que es una inversión inteligente: cancha de fútbol, biblioteca pública, áreas verdes, salón social...?

¿Conoces las necesidades que tiene tu barrio y tus amigos de estas inversiones inteligentes?

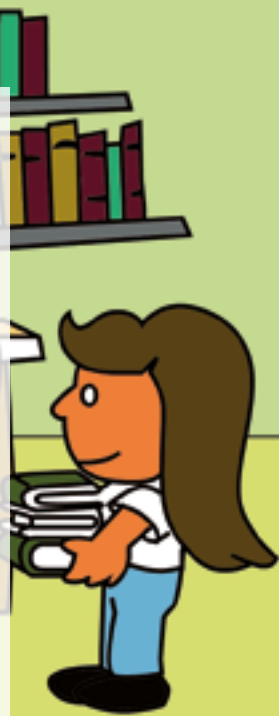

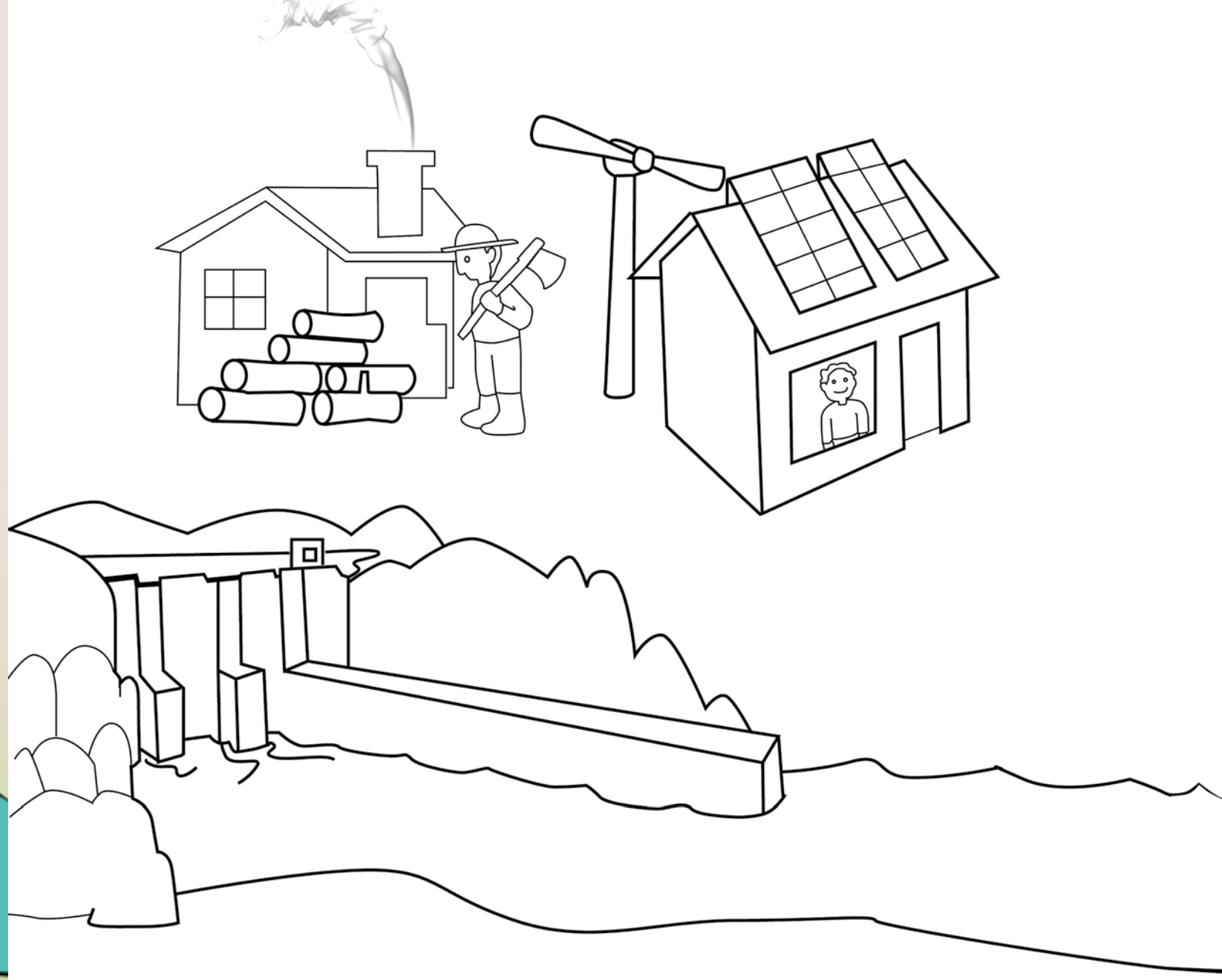
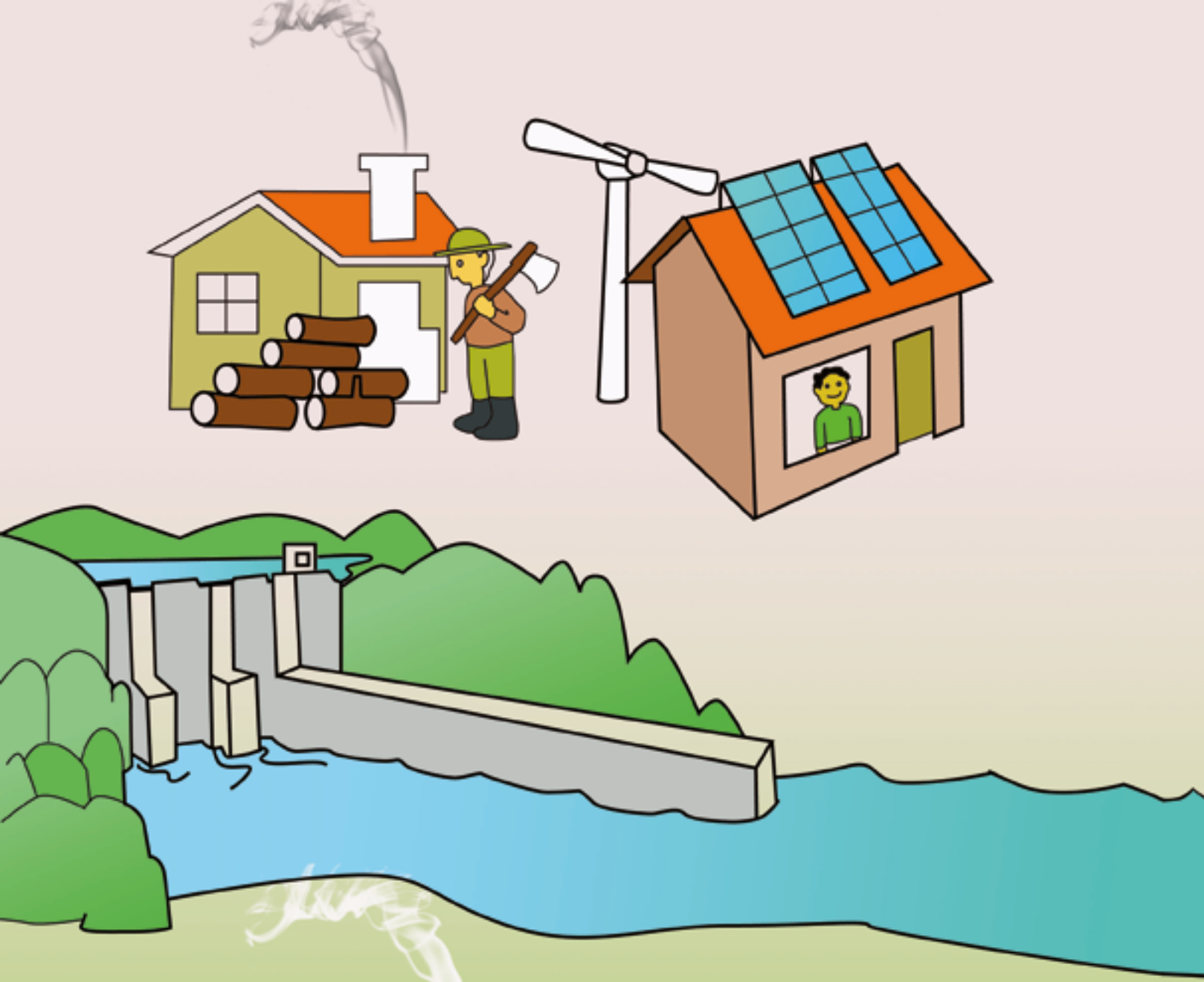

Energía

Todo lo que se mueve consume una u otra forma de energía ¿sabes que tu cuerpo necesita energía?

¿Sabes que cada vez que te subes a un ascensor, andas en un auto o cocinas estás usando energía?

¿Qué energía se usa en tu casa, cómo se paga, de dónde viene, quién la produce?

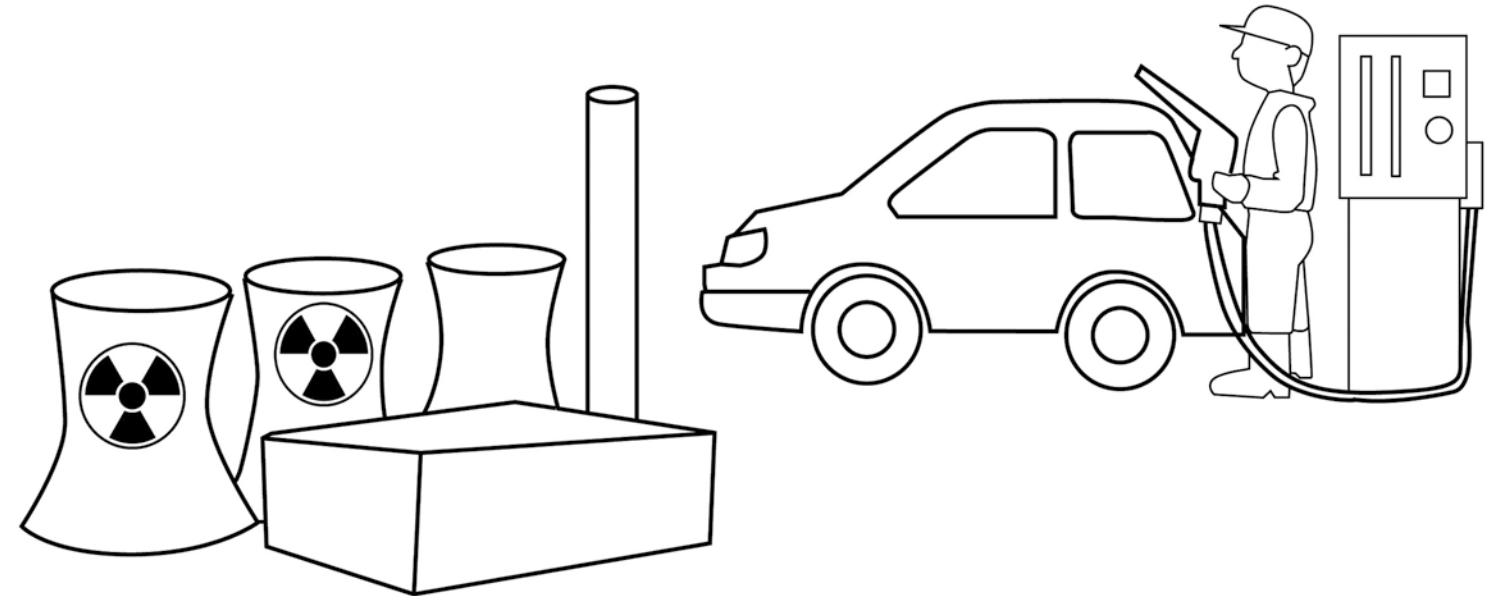

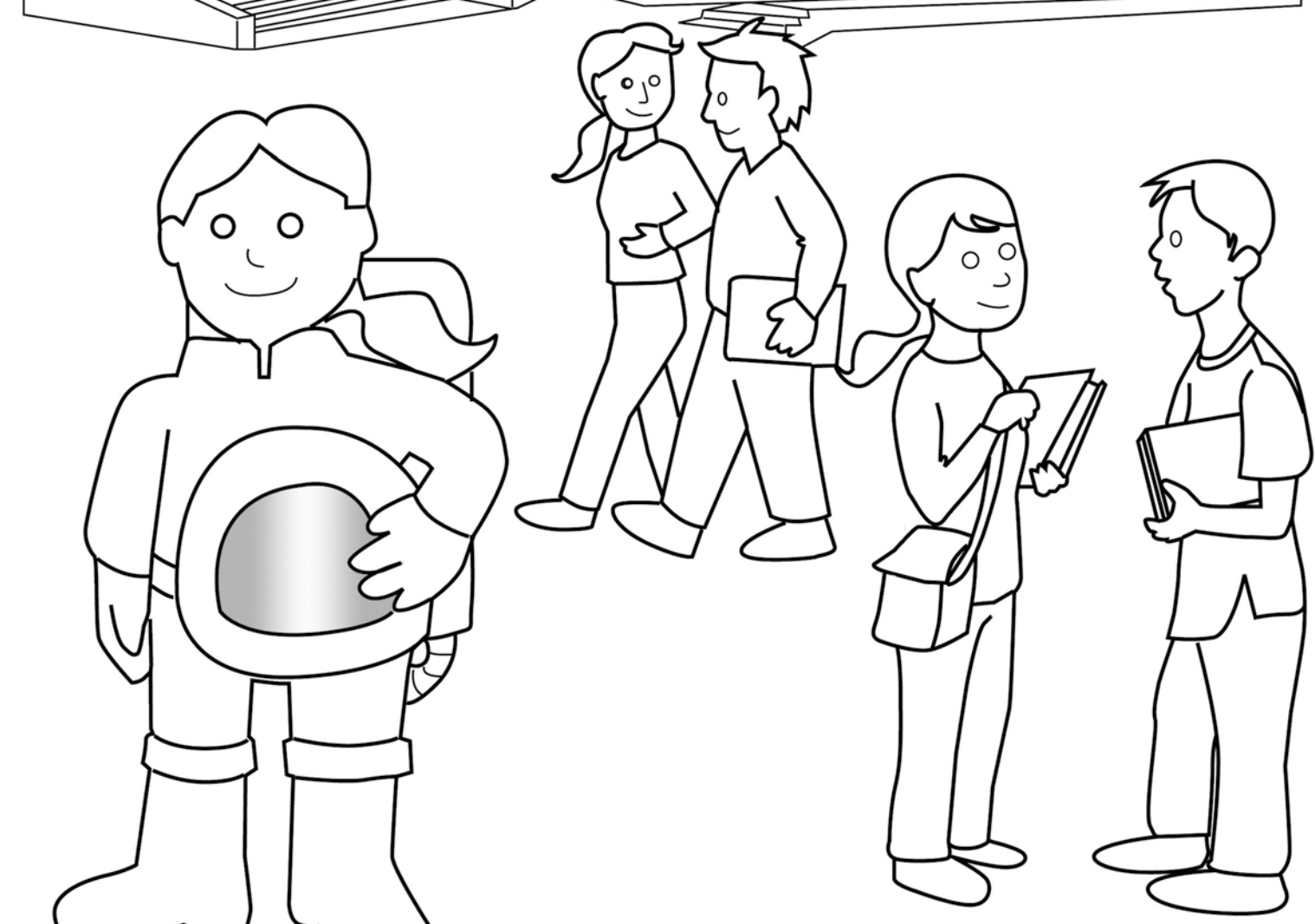
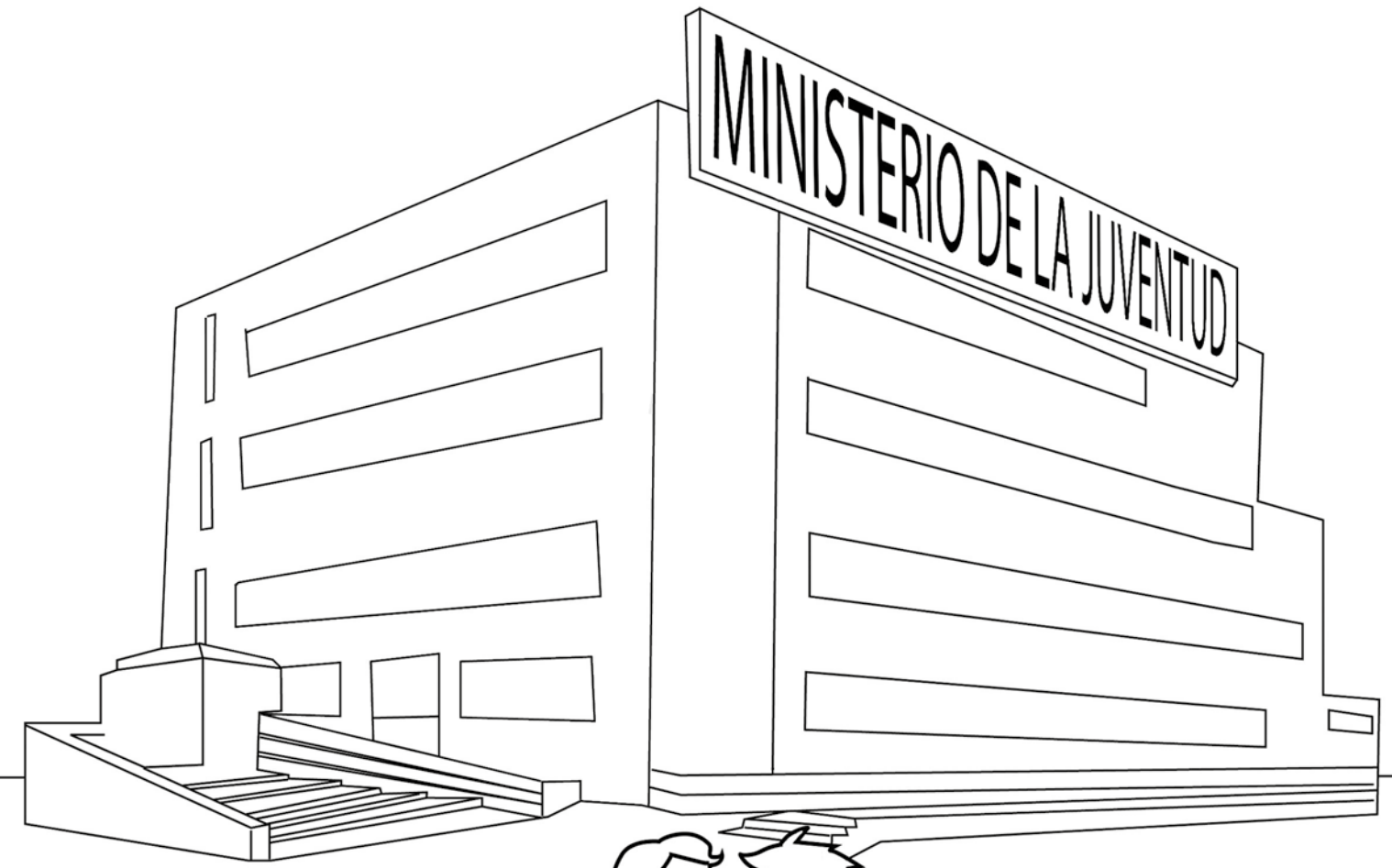

La juventud

¿Cuántos jóvenes hay en nuestro país?
¿Deberíamos tener un gobierno que
tenga muchos líderes jóvenes?
¿Cuál sería el aporte mayor que harían
los jóvenes a nuestra sociedad?



La vejez

¿Sabías que todos nosotros llegaremos a ser adultos mayores algún día?

¿Tienes una abuelita o un abuelito; qué te parecen ellos, cómo te relacionas con ellos?

¿Estás de acuerdo que ellos tienen derechos a la salud, medicinas, educación y vivienda?

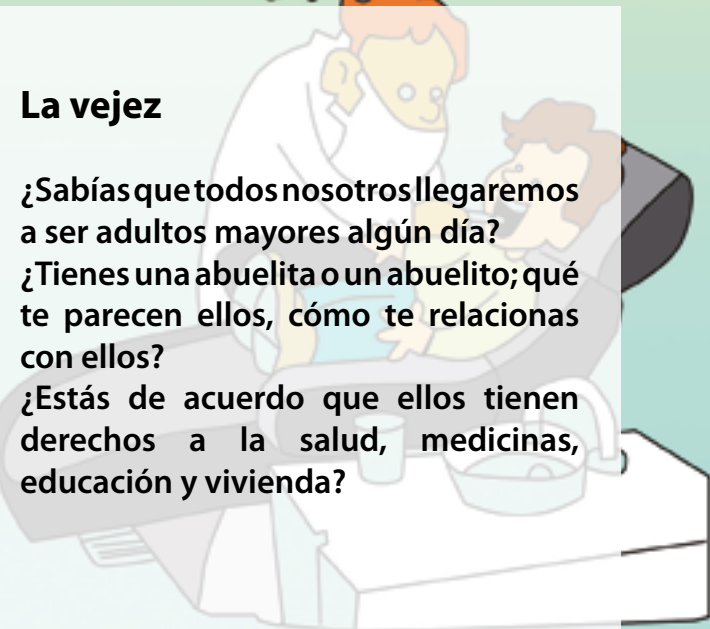

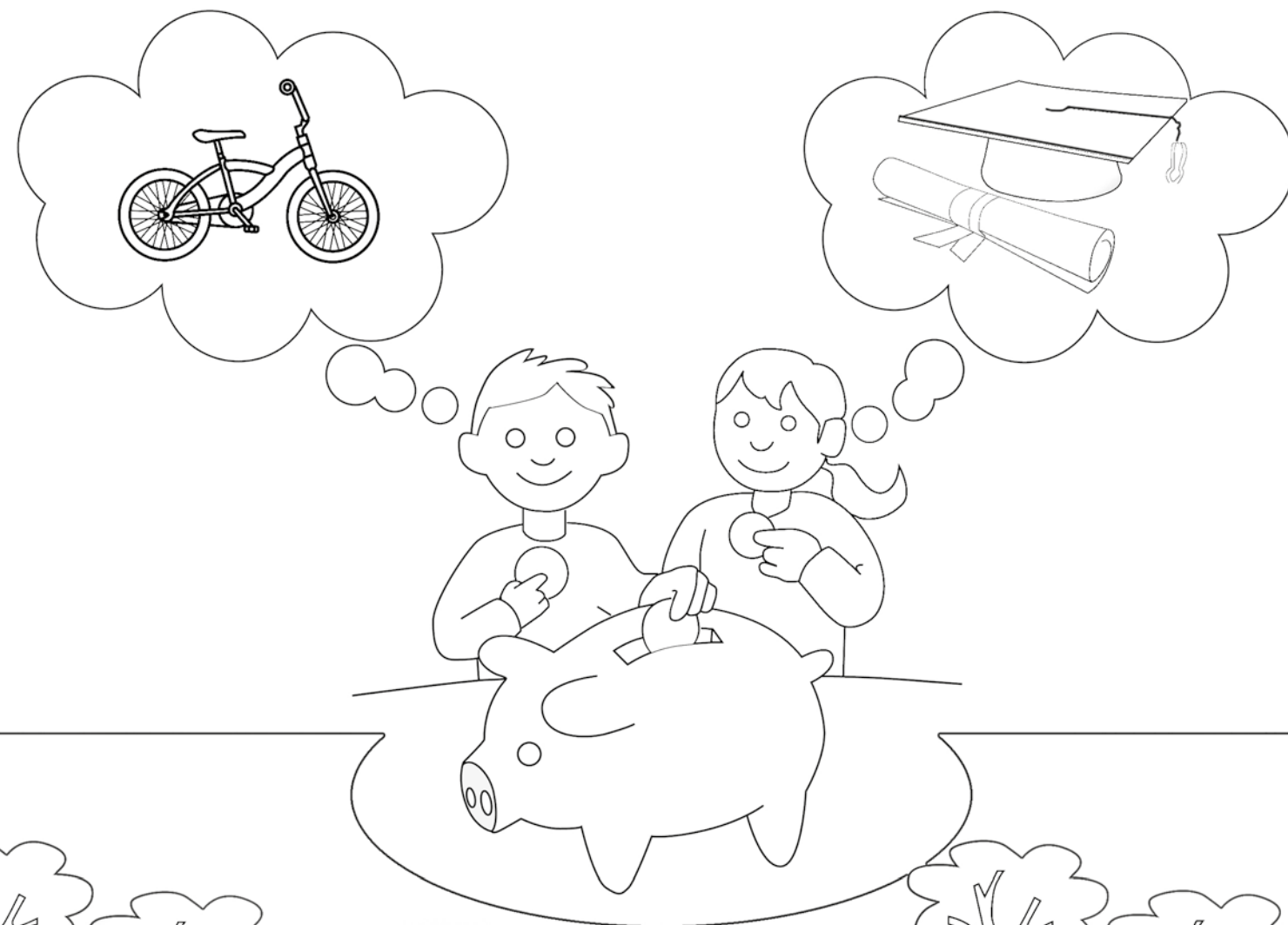
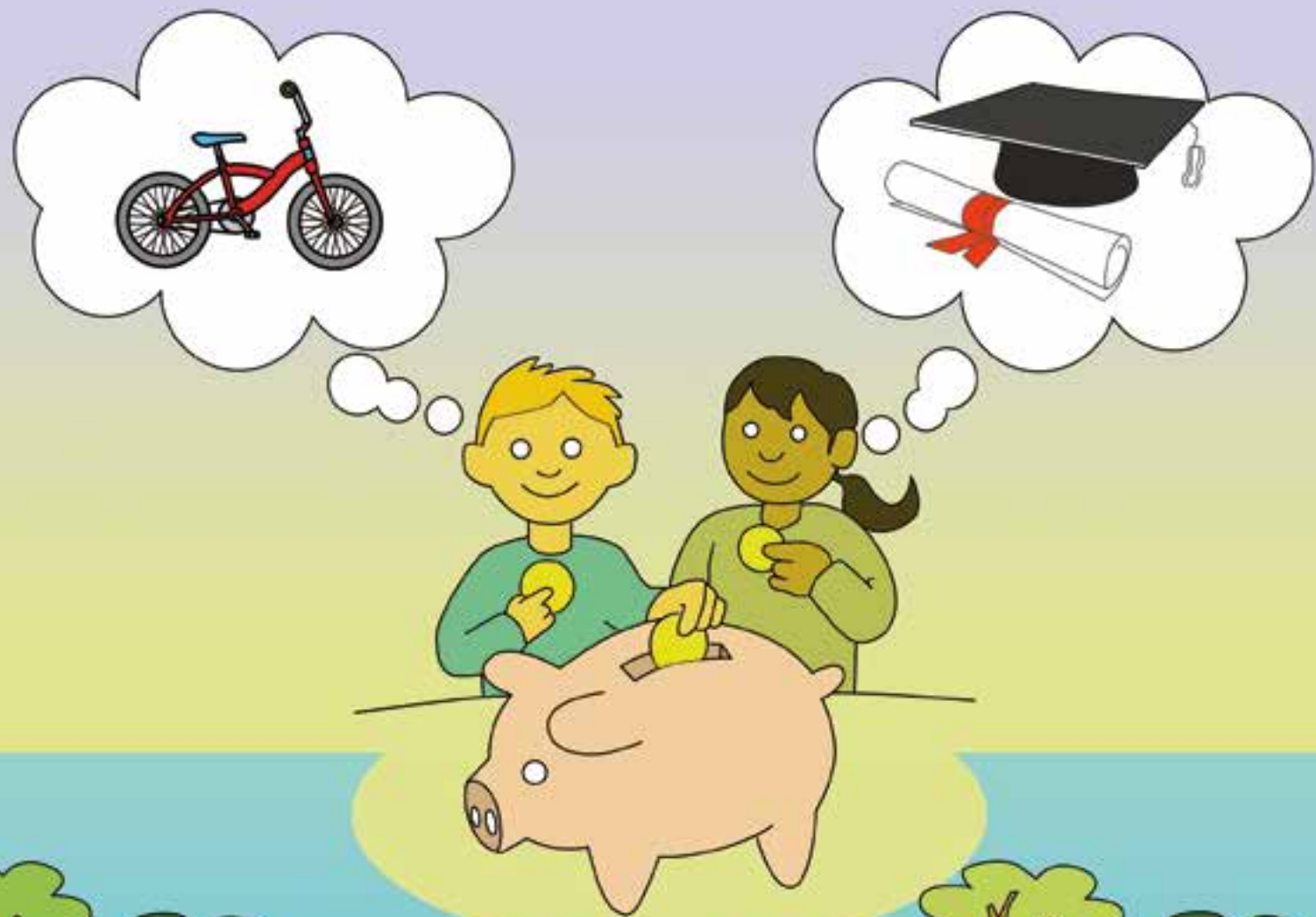

Ahorrar, ser frugal

¿Sabes que hay muchas maneras de ahorrar: dinero en una alcancía o no malgastando?

Cuando conservamos un bosque nativo para los nietos y bisnietos, ¿estamos ahorrando?

¿Sabías que nuestros abuelos y abuelas ahorraron muchísimo para que nosotros tengamos una buena educación?



Escuela

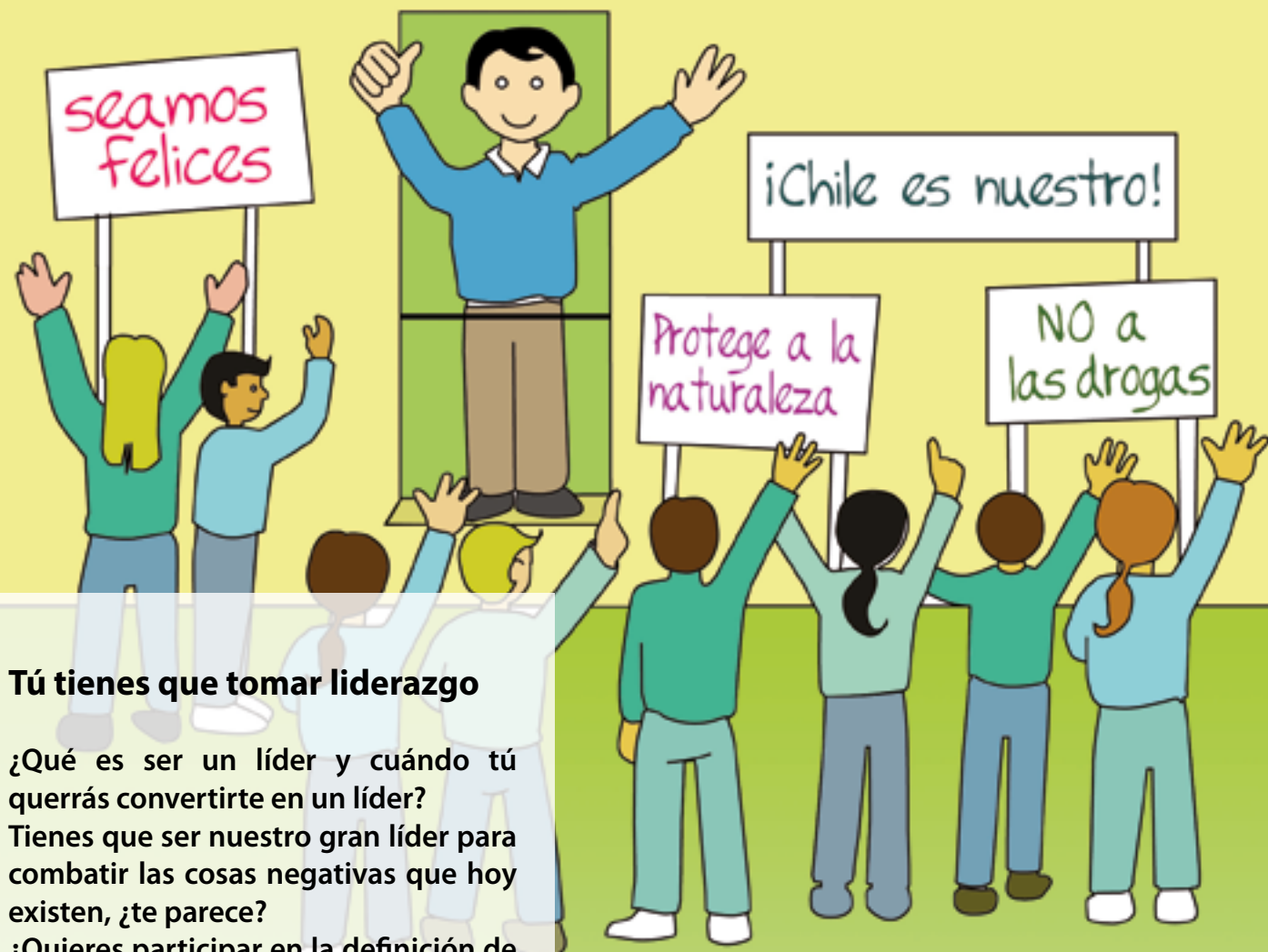

Tú tienes que tomar liderazgo

¿Qué es ser un líder y cuándo tú querrás convertirte en un líder?
Tienes que ser nuestro gran líder para combatir las cosas negativas que hoy existen, ¿te parece?
¿Quieres participar en la definición de tu futuro?

Escuela



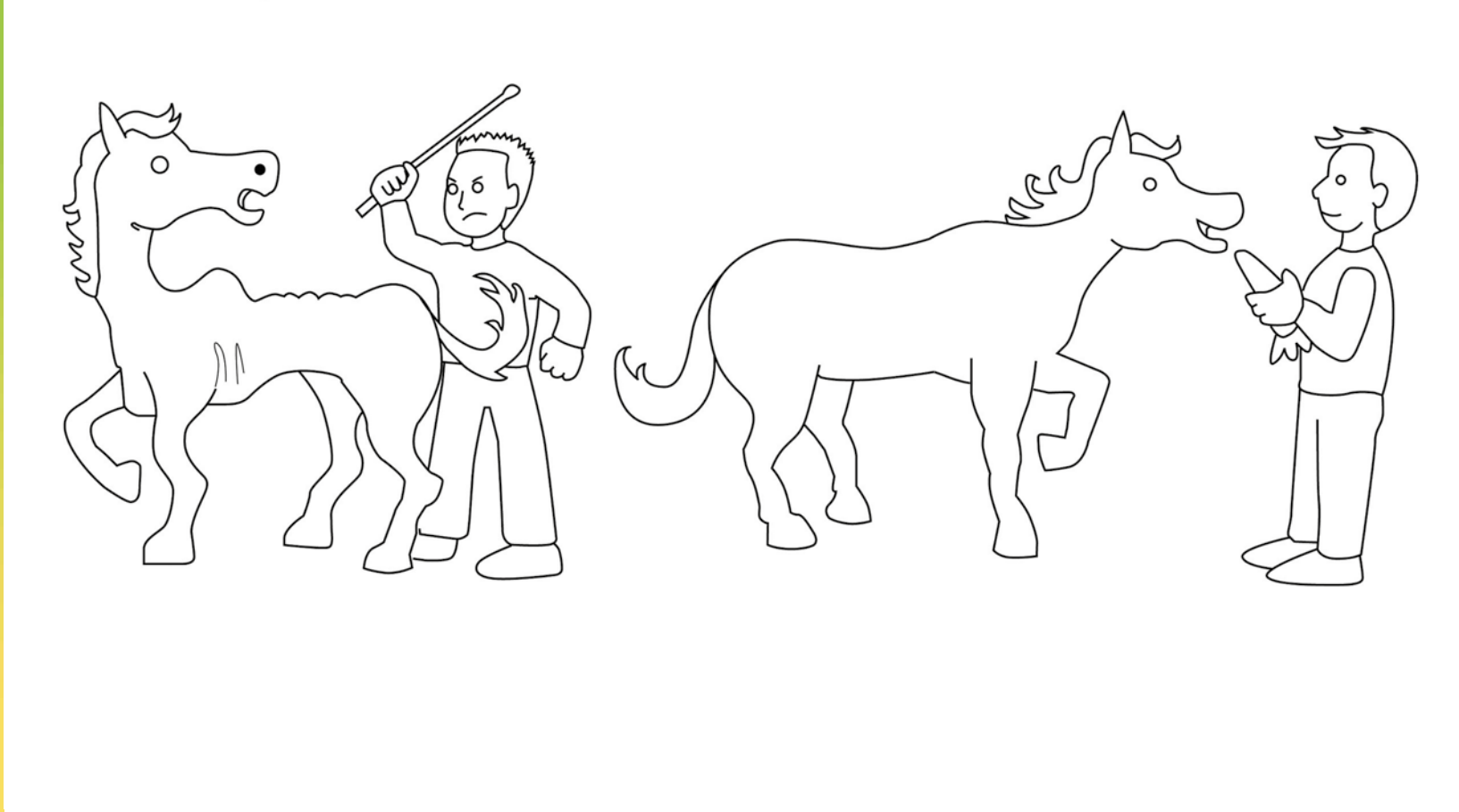

No matar y maltratar animales, porque son nuestros hermanos

¿Sabías que los animales son nuestras hermanas y hermanos que nos acompañan en este camino?
Sin los animales no puede existir el ser humano ¿qué piensas?
Puedes dibujar el arca de Noé ¿con cuántos animales se llenó el arca?

AMOR



Amar y respetar a la naturaleza

¿No sé si sabes que la tierra, nuestro planeta, es una entidad viva?
¿Crees que deberías amar a la tierra, los árboles, los animales y todo lo que existe?
¿Cuánto amas a tu perrito o a tu caballo?

AMOR

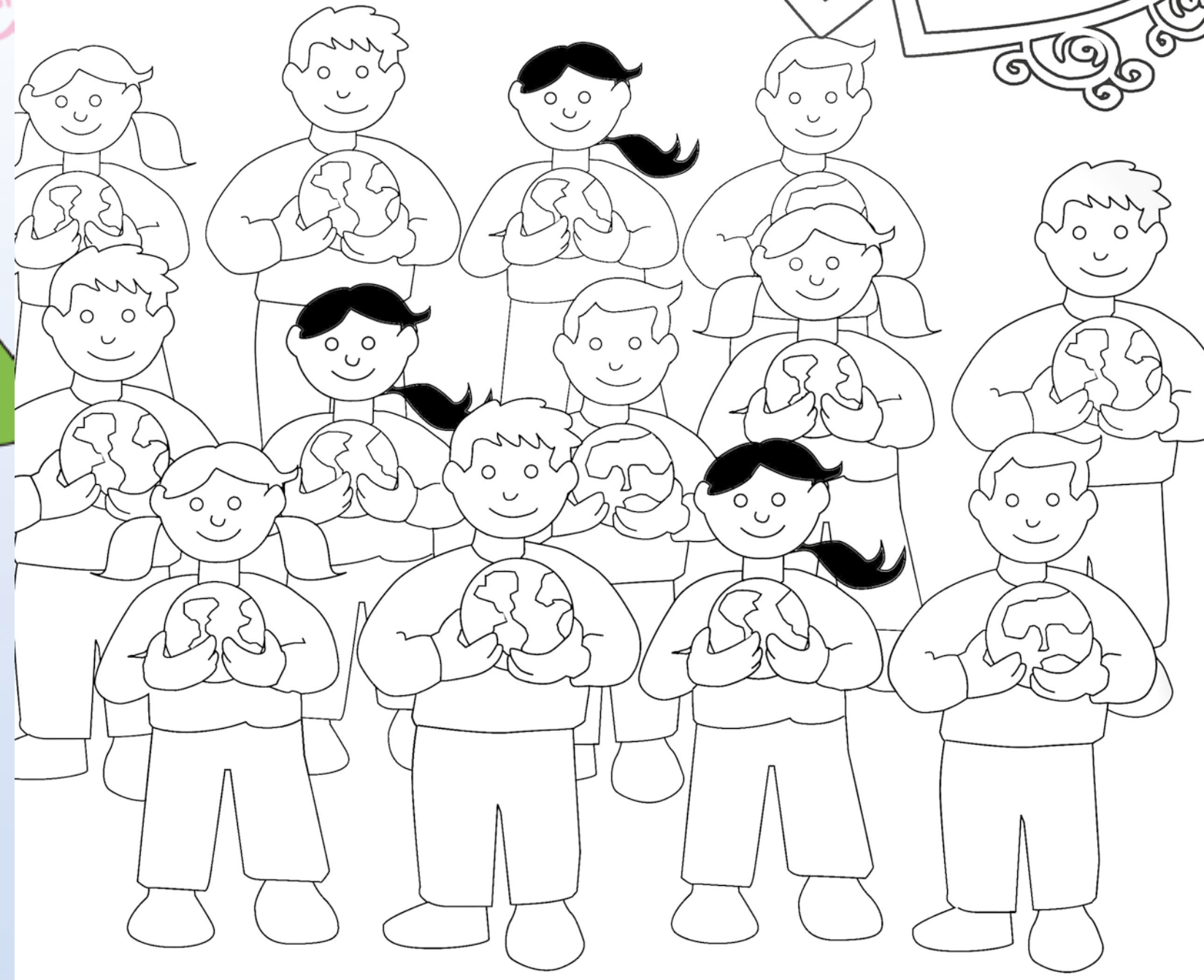

Valores



Nociones de valor

¿Cuánto vale un kilo de pan, un litro de aceite o una tonelada de lana?
¿Tienes idea cuánto vale un cóndor, un huemul, un águila o un pelícano?
Hay cosas que tienen un valor infinito
¿cuál es el valor de tu vida?

Valores



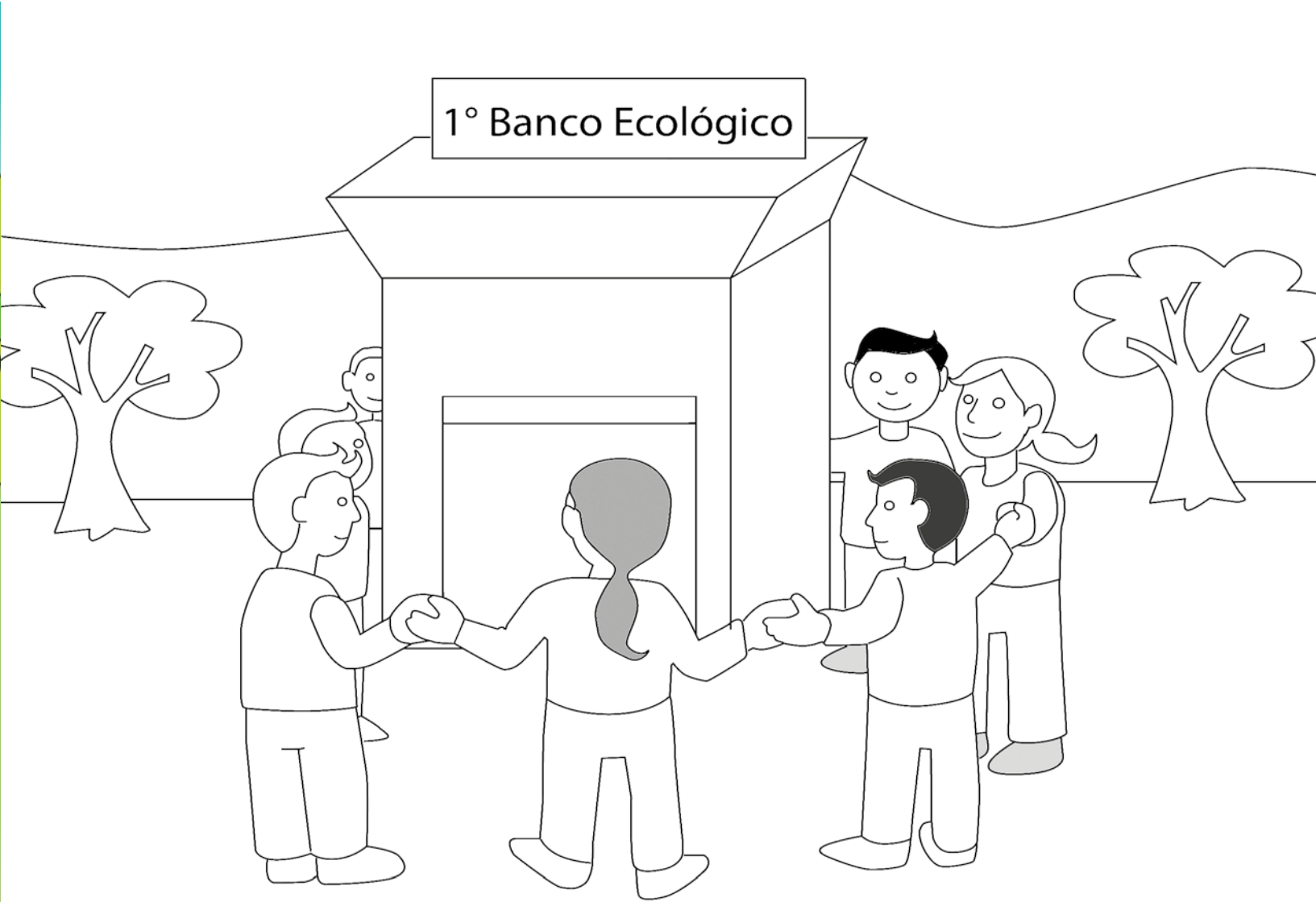
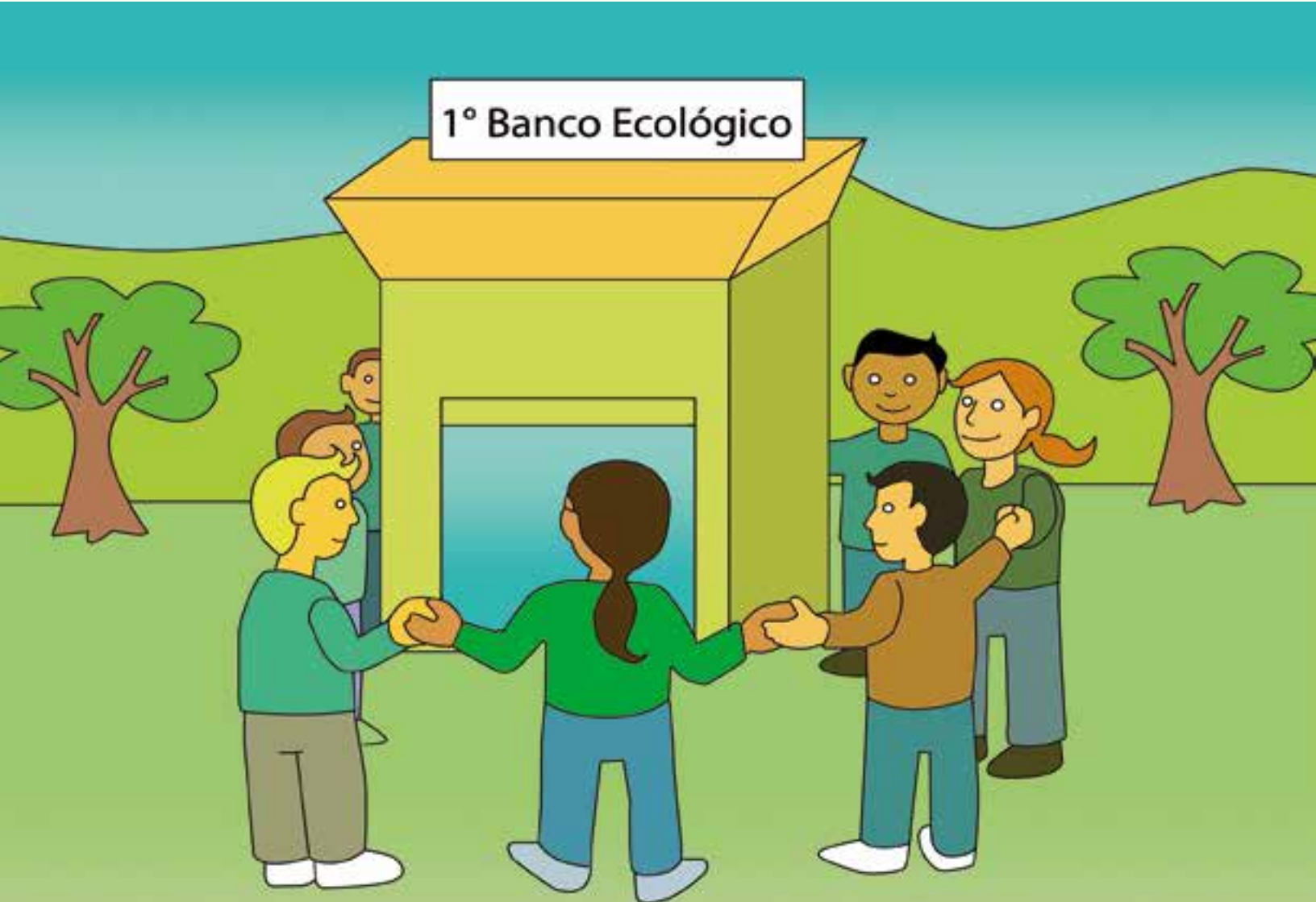

Dinero y armas

¿Sabías que hoy en el mundo gastamos más en armamentos que en desarrollo económico y social?
Es mucho más fácil encontrar dineros para una guerra que para alcanzar la paz ¿qué piensas?
¿Quieres crear el primer banco ecológico de Chile?

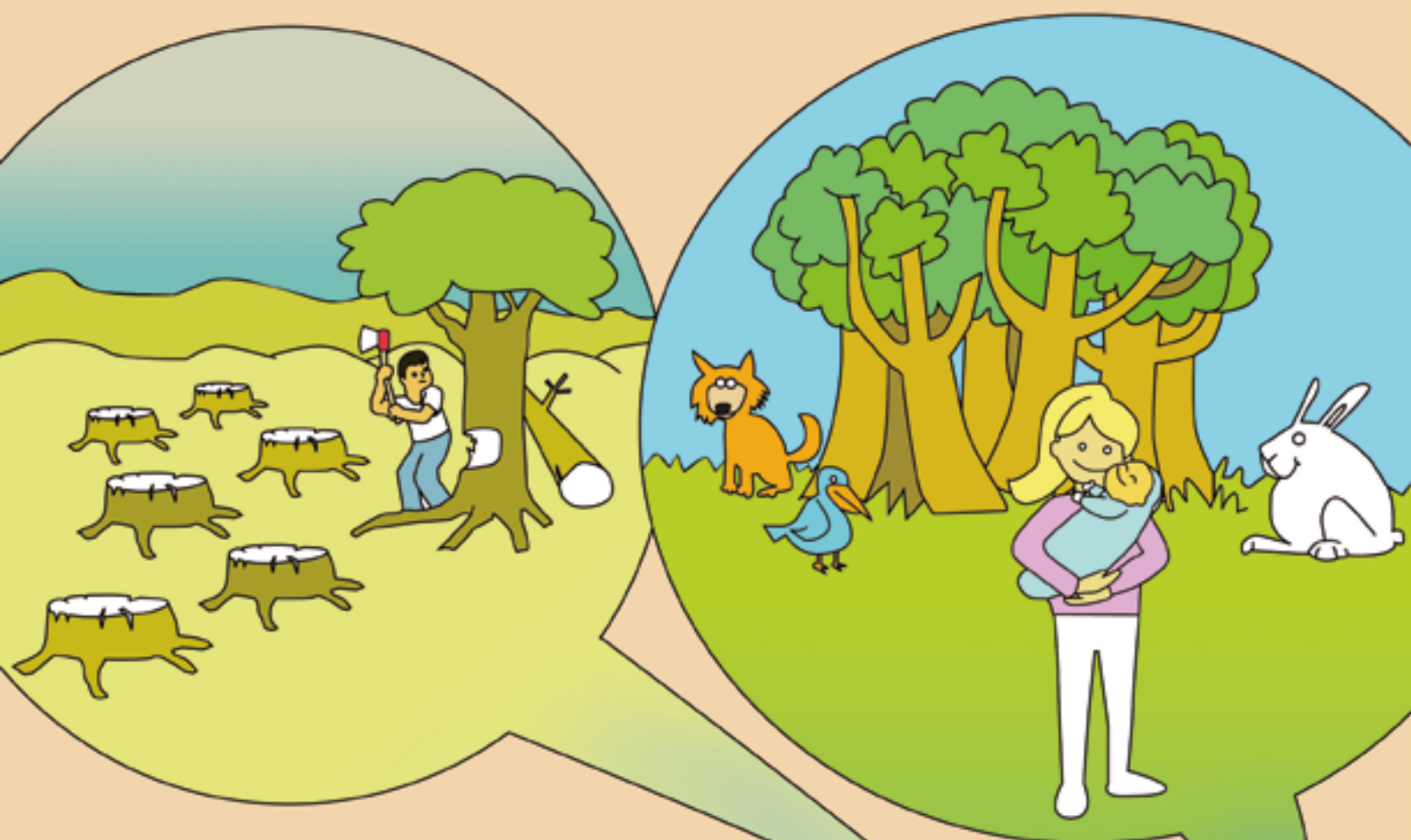

El futuro

¿Crees tú que en el futuro habrán cóndores, ballenas y delfines o ya no habrá más?
¿Cómo debemos construir el futuro; cómo asegurarte a ti un futuro mejor?
¿Estarías dispuesto a plantar un árbol hoy para que te dé frutos mañana?



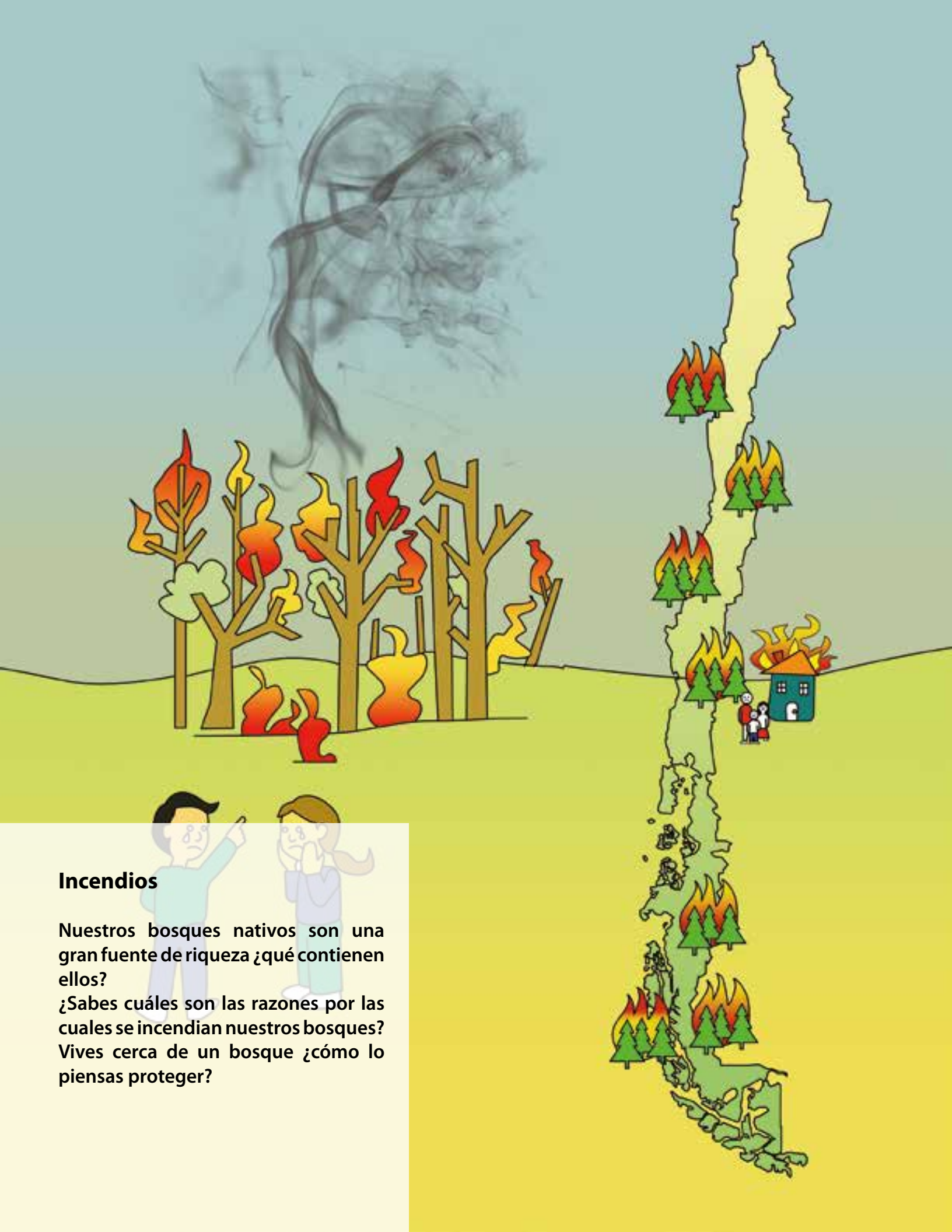

Incendios

Nuestros bosques nativos son una gran fuente de riqueza ¿qué contienen ellos?
¿Sabes cuáles son las razones por las cuales se incendian nuestros bosques?
Vives cerca de un bosque ¿cómo lo piensas proteger?

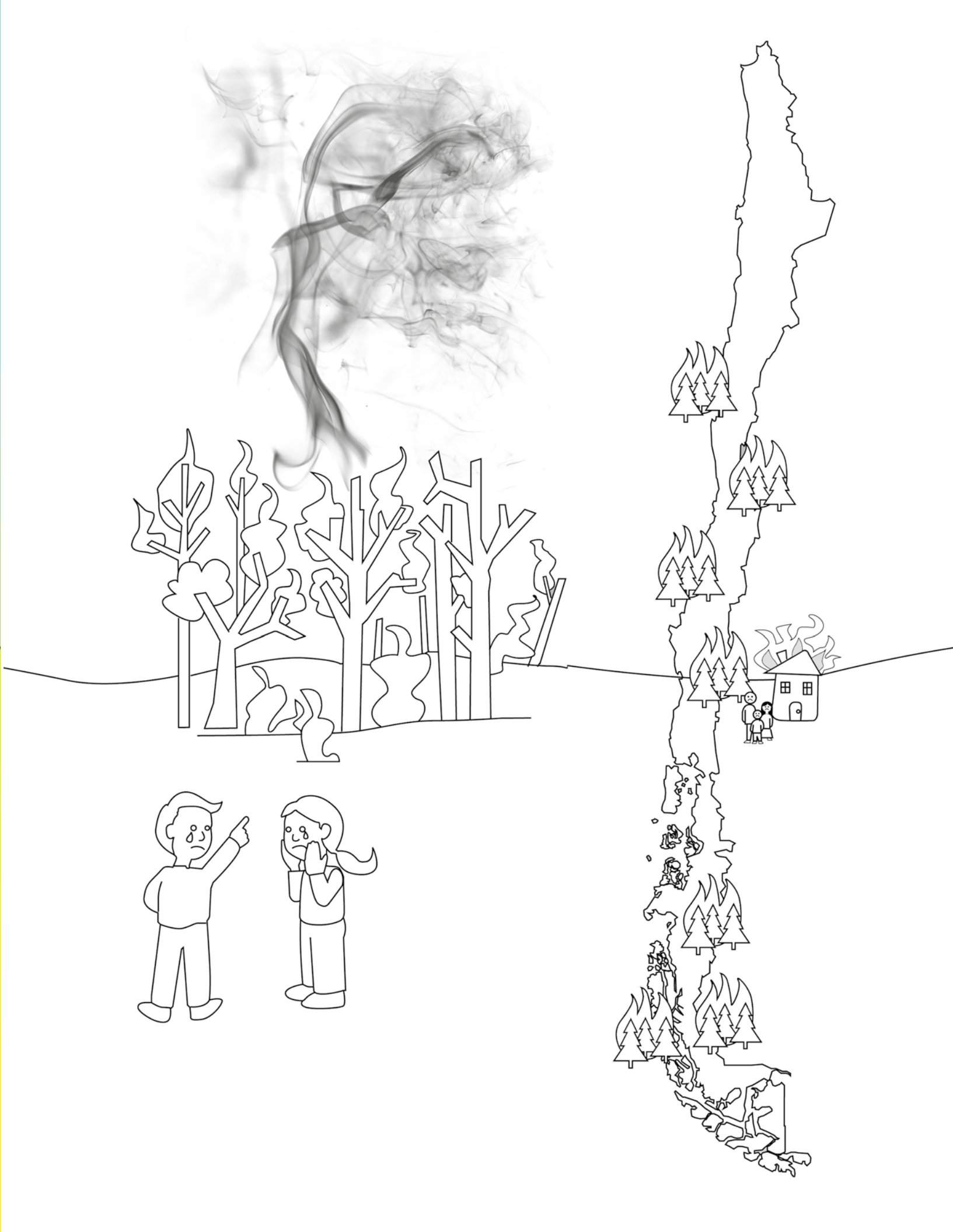

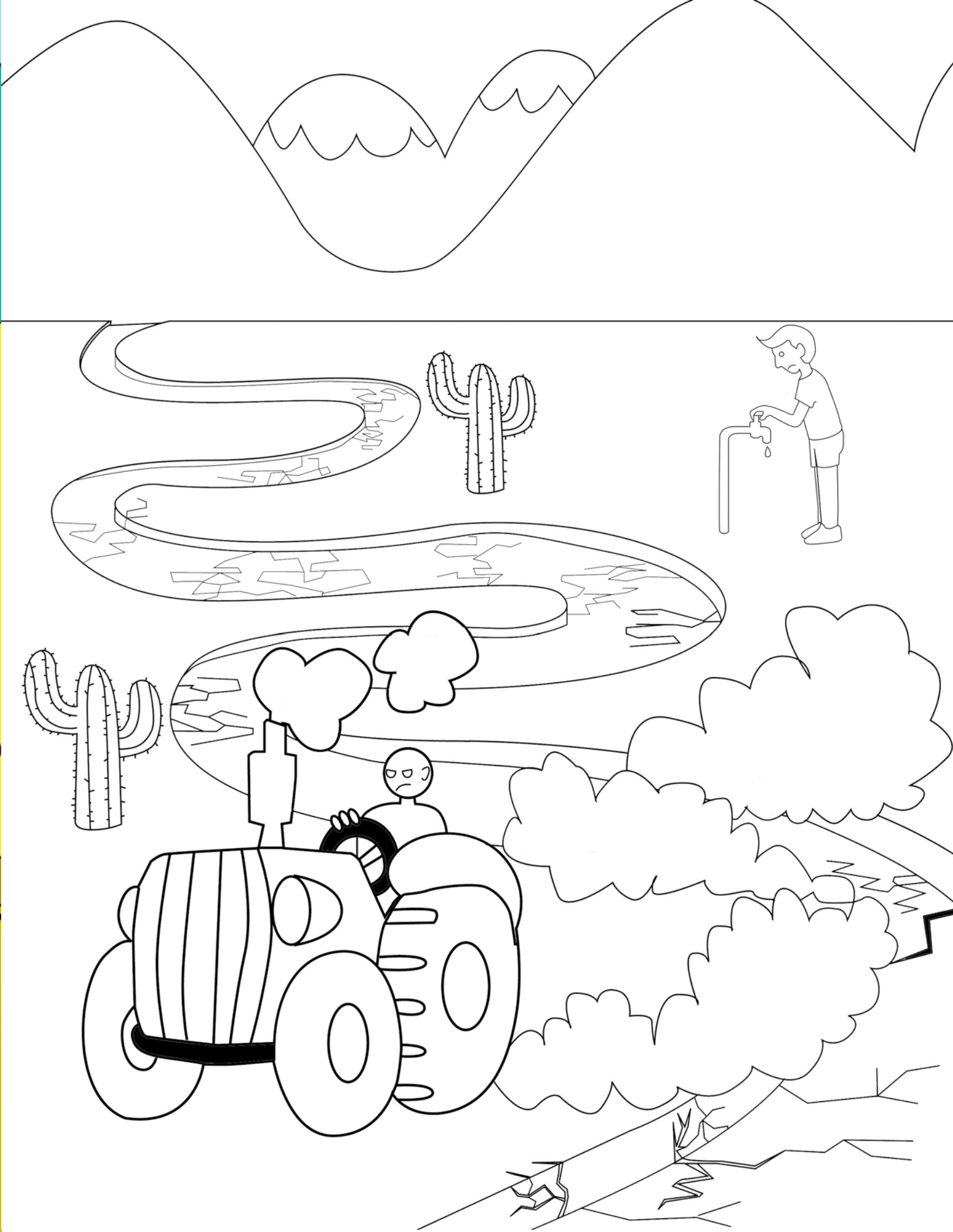

Conversión a desiertos

¿Sabías que muchas regiones de Chile se están convirtiendo en un desierto? Muchos de los ríos se están secando diariamente y nos faltará agua en el futuro ¿Por qué?

¿De dónde viene el agua que tu bebes en la casa: la llave, una vertiente, una noria...?

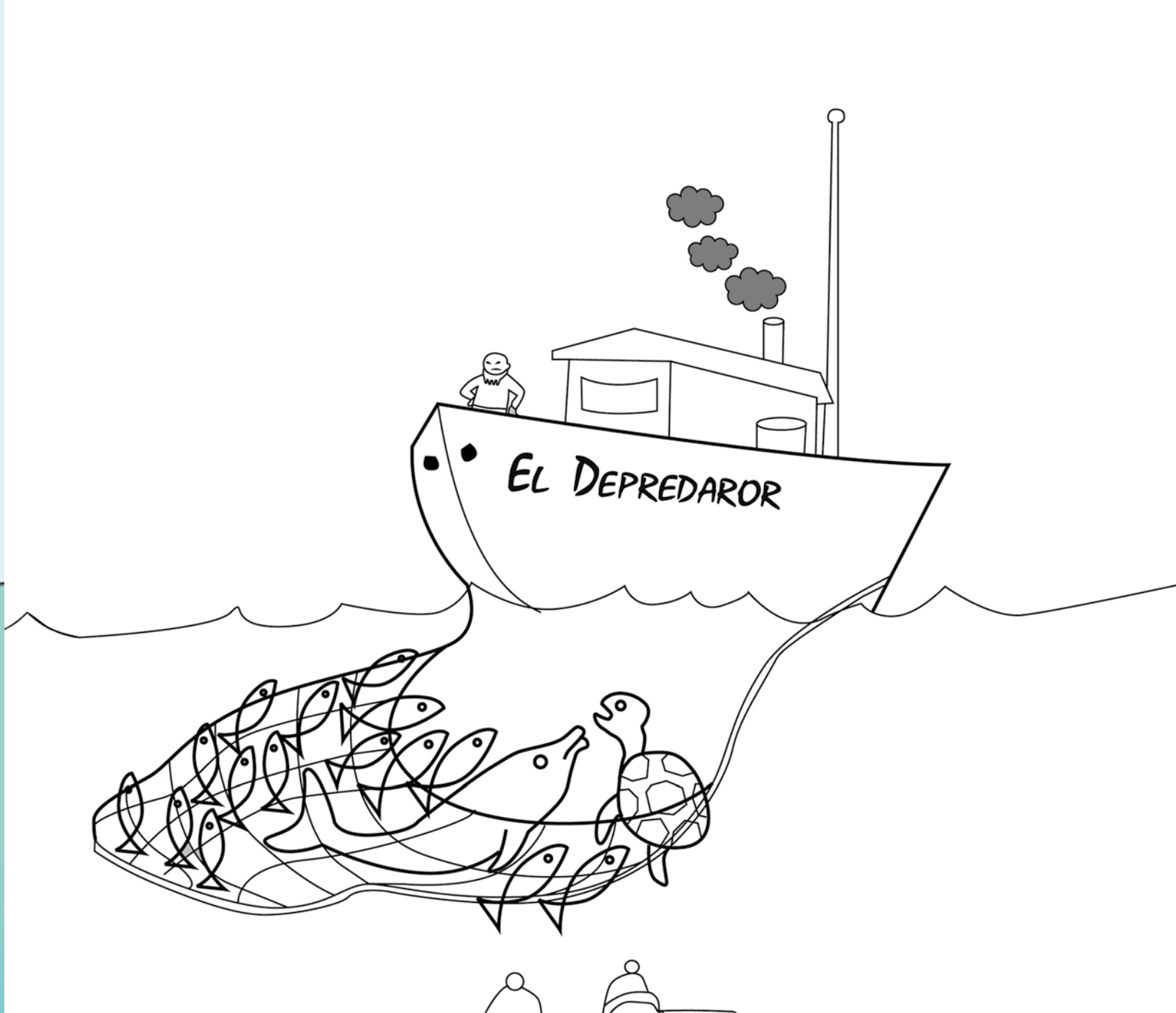
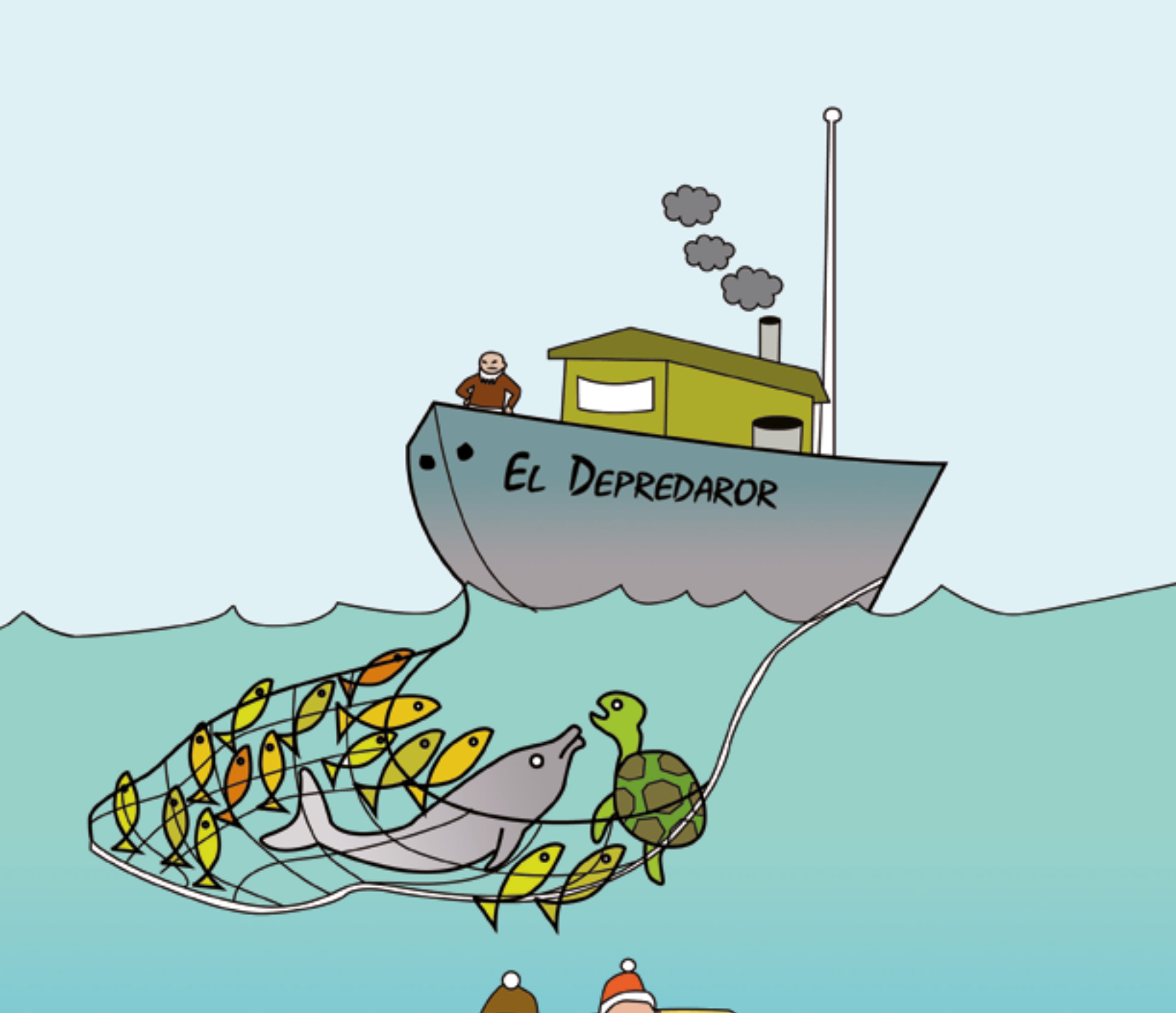

Pesca

Dicen que se están acabando nuestros peces en el mar ¿por qué está pasando esto?

¿Qué haremos cuando nuestro mar no tenga vida?

¿Te gustan las ballenas, los delfines, y los lobos marinos?

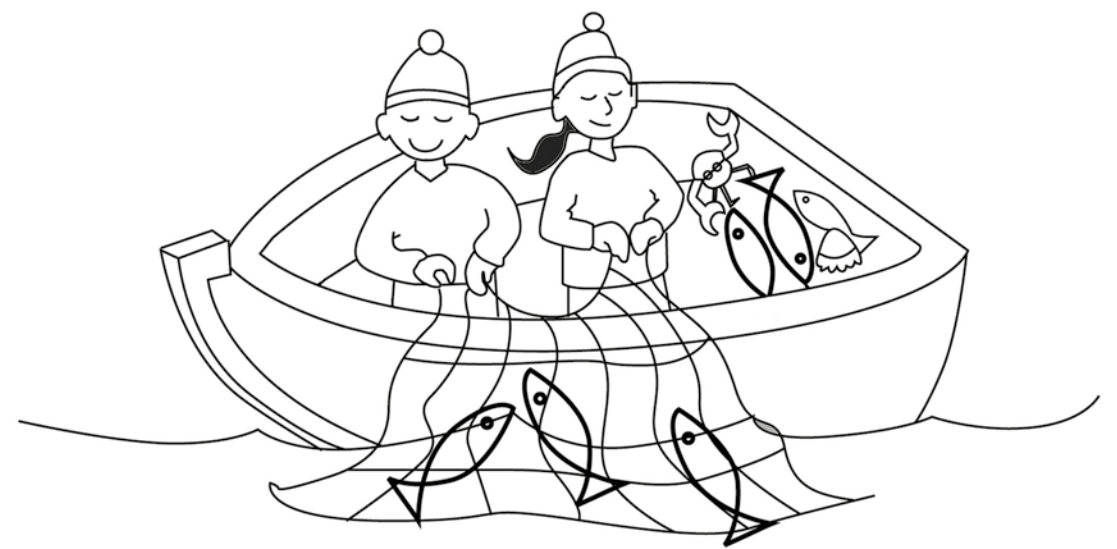

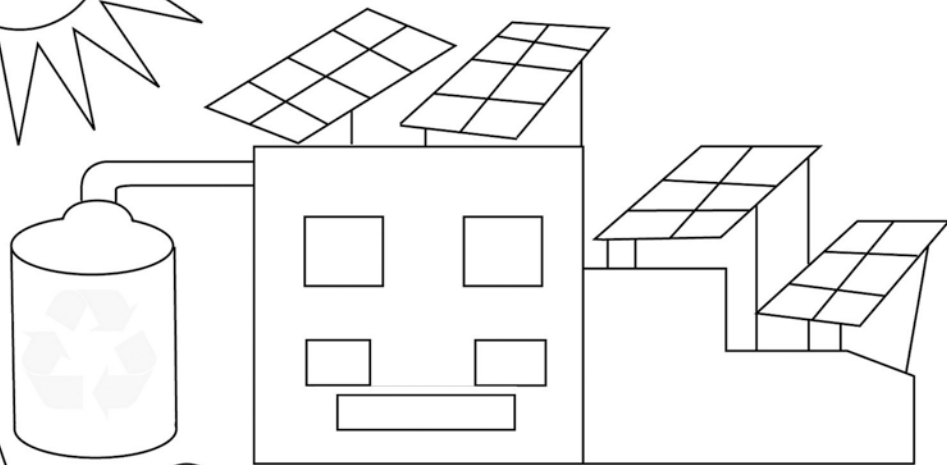
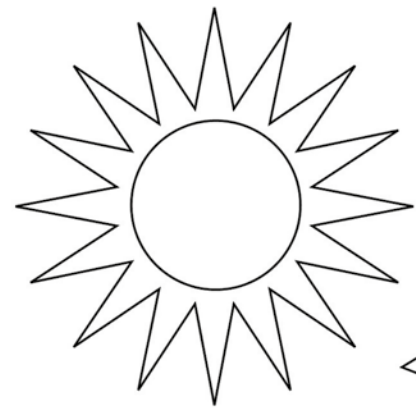
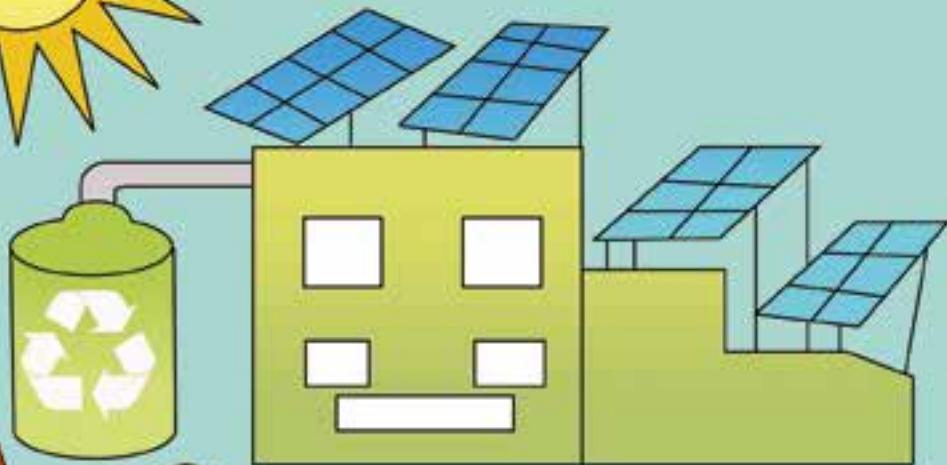
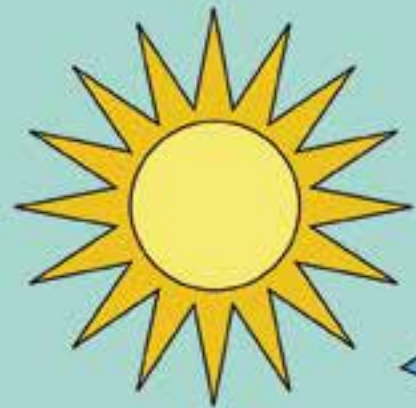

Industria y autos

Quando te levantas en la mañana ¿ves el humo de las chimeneas, de los autos...? Tenemos que cambiar las formas que usamos para producir lo que necesitamos ¿qué piensas tu? ¿Te gustaría manejar un auto eléctrico que no contamina nuestro aire?

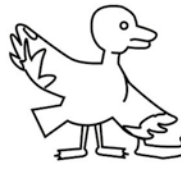

RECONOCIMIENTO

Las figuras que aparecen en este libro fueron diseñadas por el Profesor Gustavo Adolfo Pérez Méndez, a quien agradezco profundamente su colaboración, inspiración y sabiduría.

DERECHOS DE PROPIEDAD

Todas estas figuras y elementos que se encuentran en este libro y los productos que de éste nacieren son de total propiedad del autor y del Instituto Zambuling Para La Transformación Humana.